

964 Souprava ventilová

Použití

- k uzavření impulzních potrubí při potřebě odpojení snímače tlaku nebo tlakové difference a propojení obou vstupních tlaků při seřizování nuly snímače tlakové difference na provozním tlaku
- k odvzdušnění (odkalení) a kontrolu (test) snímače
- jako vybrané zařízení bezpečnostní třídy 2 a 3 ve smyslu vyhlášky č. 132/2008 Sb. o systému jakosti při provádění a zajišťování činností souvisejících s využíváním jaderné energie a radiačních činností a o zabezpečování jakosti vybraných zařízení s ohledem na jejich zařazení do bezpečnostních tříd
- jako speciální provedení ve stupni čistoty pro kyslík (kód P2S)
- jako speciální provedení s čistotou vnitřních povrchů stupně I dle TPE 10-40/1926/85 (kód PC1)
- do prostředí, kde je vyžadována seismická odolnost 1 Hz až 33 Hz, zrychlení 3g, osvědčení STKC Dubnica
- pro průmyslové prostředí s vysokou koncentrací SO₂ a prostředí s mořským klimatem

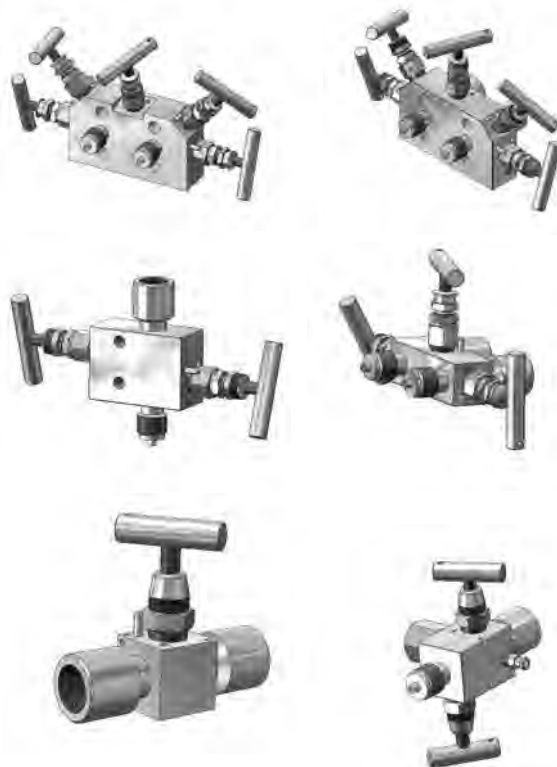

Popis

Základem ventilových souprav je těleso, do kterého jsou zašroubovány ventilové jednotky. Jejich sedlo je součástí základního tělesa armatury. U armatury s měkkým těsněním má sedlo speciální tvar, který přispívá k zajištění dokonalé těsnosti. Materiál základního tělesa je ocel 1.4541.

Ventilové jednotky se konstrukčně liší podle typu použitého těsnění vřetena. To může být tvořeno elastomerovým O-kroužkem, nebo ucpávkou z grafitu, případně plastu.

Technické parametry

Max. tlak	42 MPa
Do max. teploty	500 °C
Těleso ventil. soupravy	nerezová ocel tř. 1.4541
Těsnění	kulička z nerezové oceli tř. 1.4571 nebo kulička keramická Si ₃ N ₄ nebo měkké těsnění z plastu
Těsnící O-kroužky	elastomery FPM, NBR, EPDM
Ucpávky	elastomer PTFE, PEEK nebo Grafoil (expandovaný grafit)

Distributor Slovakia: MaRweb.sk www.marweb.sk

MAHRLO s.r.o.
Ludmily Podjavorinskej 535/11
916 01 Stará Turá

mob.: +421 908 170 313
tel.: +421 32 776 03 62
fax: +421 32 776 21 56

web: www.marweb.sk
e-mail: slecka@mahrlo.sk
e-shop: www.marweb.sk

Souprava ventilová

str. 2/46

964

Ventilové jednotky

- s elastomerovým O-kroužkem

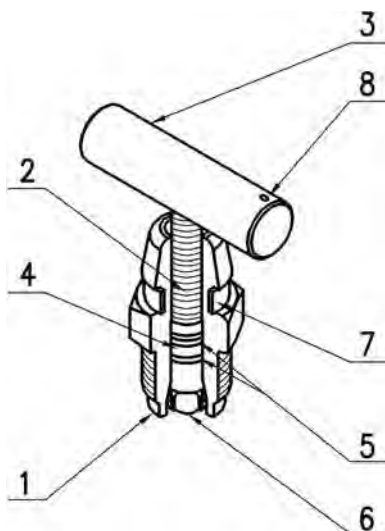

Poz.	Díl	materiál
1	Těleso ventilové jednotky	1.4541 *)
2	Vřeteno	1.4541 *)
3	Klička	1.4541 *)
5	O-kroužek	FPM (kód W1) NBR (kód W2) EPDM (kód W3)
5	Opěrný kroužek	PTFE
6	Těsnění sedla	1.4571 (kód S1) *) Si ₃ N ₄ (kód S2) PVDF (kód S3)
7	Rozlišovací kroužek	PVC
8	Plombovací otvor	

*) na tento materiál má výrobce certifikát 3.1 dle ČSN EN 10204

- s ucpávkou z PTFE, grafitu nebo PEEK

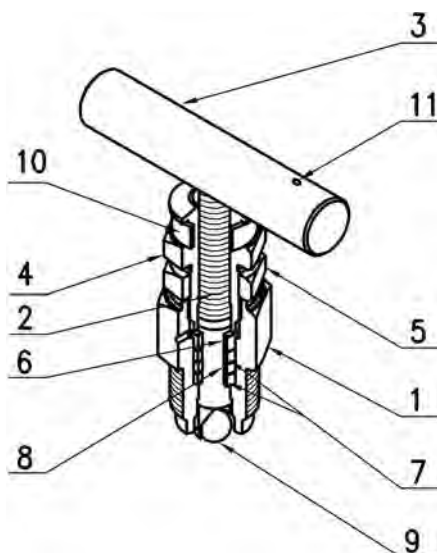

Poz.	Díl	materiál
1	Těleso ventilové jednotky	1.4541 *)
2	Vřeteno	1.4541 *)
3	Klička	1.4541 *)
4	Víko ucpávky	1.4541 *)
5	Pojistná matice	1.4541 *)
6	Kroužek	1.4541 *)
7	Opěrný kroužek pro těsnění ucpávky vřetena	1.4541 (kód W4) *) PVDF (kód W5) PEEK (kód W7)
8	Těsnění ucpávky vřetena	Grafit (kód W4) PTFE (kód W5) GRAFIT ** (kód W6) PTFE (kód W7)
9	Těsnění sedla	1.4571 (kód S1) *) Si ₃ N ₄ (kód S2) PVDF (kód S3)
10	Rozlišovací kroužek	PVC
11	Plombovací otvor	

*) na tento materiál má výrobce certifikát 3.1 dle ČSN EN 10204

**) grafit v nukleární čistotě

Provozní podmínky

• Tlakové a teplotní charakteristiky

Hodnoty tlaku a teploty pracovního média, pro které může být ventil použit, jsou určeny především zvoleným materiálem těsnění vřeten a těsnících prvků sedel ventilu. Grafy udávají závislost tlaku na teplotě pro různé materiály těchto těsnících prvků. Při výběru materiálu je nutné vycházet jak z grafů pro materiál těsnění vřeten, tak z grafu pro materiál těsnění sedla. Provozní charakteristiky ventilu jsou potom určeny materiálem s horšími parametry.

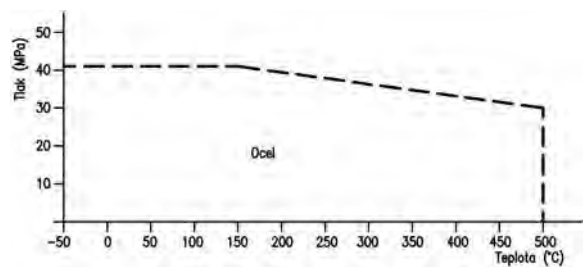
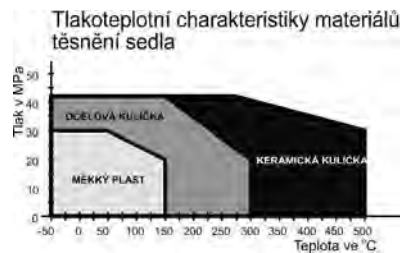
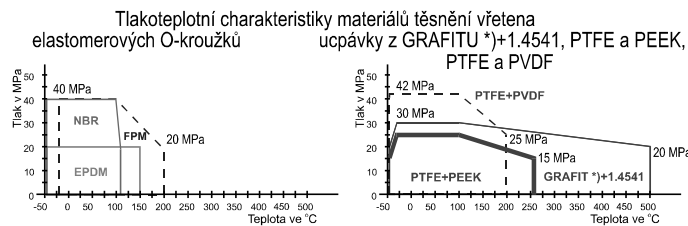

Maximální hodnoty tlaků a teplot, které jsou vyznačeny na tělese ventilu

kód	W1 (FPM)	W2 (NBR)	W3 (EPDM)	W4 (Grafit+1.4541)	W5 (PTFE+PVDF)
S1 (ocel)	40MPa 100°C 20MPa 200°C	40MPa 100°C 20MPa 110°C	20MPa 150°C	30MPa 100°C 20MPa 300°C	42MPa 100°C 25MPa 200°C
S2 (keramika)	40MPa 100°C 20MPa 200°C	40MPa 100°C 20MPa 110°C	20MPa 150°C	30MPa 100°C 20MPa 500°C	42MPa 100°C 25MPa 200°C
S3 (plast)	20MPa 150°C	20MPa 110°C	20MPa 150°C	NE	20MPa 150°C

kód W6(Grafit*+1.4541) W7 (PTFE+PEEK)

S1 (ocel)	30MPa 100°C 20MPa 300°C	15MPa 260°C 25MPa 100°C
S2 (keramika)	20MPa 500°C 30MPa 100°C	15MPa 260°C 25MPa 100°C

S3 (plast)	NE	NE
------------	----	----

* grafit v nukleární čistotě

Provozní podmínky

• Chemická odolnost těsnicích materiálů

Důležitým parametrem, který určuje spolehlivost armatury, je chemické složení pracovního media. V tabulce jsou informativně uvedeny nejčastěji se vyskytující látky spolu s chemickou odolností materiálů těsnicích prvků. V případě jiných látek je nutné provést zkoušky chemické odolnosti za předpokládaných provozních podmínek (teplota, tlak, koncentrace, ...).

médium	FPM	NBR	EPDM	Grafit	PTFE	PEEK	PVDF
Aceton	n	n	n	o	o	o	*
Acetylen	o	o	o	o	o	o	o
Benzín	o	*	n	o	o	o	o
Čpavek (vodný roztok)	n	n	o	o	o	o	o
Čpavek kapalný	n	*	o	o	o		
Čpavek plynný	*	*	n	o	o		
Etylen	o	o	o	o	o		
Hydraulické kap. nehořl.	*	n	o	o	o	o	
Hydroxidy	*	*	o	o	o	o	
KYSELINY							
- boritá	o	o	o		o	o	o
- citronová	o	*	o		o	o	o
- dusičná	n	n	n	o	o	o	o
- fluorovodíková (< 65%)	*	n	*	o	o	n	o
(> 65%)	*	n	*		o	n	
- fosforečná 10%	o	o	o	o	o	o	o
koncentrát	o	o	o		o	o	o
vroucí konc.	o	n	o		o	*	
- chlorovodík. 10%, 80°C	*	n	o		o	o	o
36%, 20°C	*	*	o		o	o	o
- chromová	o	n	*		o		
- jablečná	o	o	o		o		o
- karbolová	n	n	n		o		
- kyanovodíková	o	*	*		o		
- máselná	*	*			o		
- mléčná	o	*	o		o	o	o
- mravencí 10%	n	n	*	o	o	o	o
- octová 10%	n	n	*	o	o	o	o
koncentrát	n	n	n		o	n	
- salicylová	o	o	o		o		o
- sírová 25%	*	*	o	o	o	o	o
80%	n	n	*	o	o	n	*
- šťavelová 10%	o	o	o		o	o	o
- uhličitá	o	o	o		o	o	o
- vinná	o	o	o	o	o	o	o
Kyslík	o	n	o	o	o	o	o
Oleje	o	*	n	o	o	o	o
Pára (< 200°C)	*	n	*	o	o	o	
Pára (> 200°C)	n	n	n	o	n		n
Perchloretylen	o	*	n	o	o	o	o
Petrolej	o	*	n	o	o	o	o
Plynná paliva	o	o	n	o	o	o	o
Radioaktivní záření	*	*	*	*	n	o	n
Stlačený vzduch	o	o	o	o	o		o
Toluen, trichloretylen	*	n	n	o		o	o
Uhlovodíky	o	o	n	o	o		o
Voda (< 80°C)	o	o	o	o	o	o	o
Voda (> 80°C)	o	*	o	o	o	o	o
Vodík studený	o	o	o	o	o	o	o
Vodík teplý	o	*	o	o	o	o	o

o = odolává výborně * = odolává dobře nebo podmíněně n = neodolává prázdné = nejsou informace

Přehled provedení

• DVOUCESTNÁ VENTILOVÁ SOUPRAVA

Provedení	Montáž	Objednací číslo	Strana	Schéma soupravy
1 vstup	mezi impulzní potrubí	964 41 ..	9-10	
upevnění v 1 místě	na konvenční nebo koplanární přírubu snímače	964 21 ..	11-12	
upevnění ve 2 místech	na konvenční nebo koplanární přírubu snímače	964 22 .. *)	13-14	

*) pouze po dohodě jako zvláštní požadavek

• TŘÍCESTNÁ VENTILOVÁ SOUPRAVA

Provedení	Montáž	Objednací číslo	Strana	Schéma soupravy
bez odvodušnění	mezi impulzní potrubí - rozteč 54 mm	964 43 ..	15-16	
bez odvodušnění	na konvenční nebo koplanární přírubu snímače - rozteč 54 mm - rozteč 57 mm	964 23 .. 964 33 .. *)	17-18	
s odvoduš. ventilkem	mezi impulzní potrubí - rozteč 54 mm	964 44 ..	19-20	
s odvoduš. ventilkem	na konvenční nebo koplanární přírubu snímače - rozteč 54 mm - rozteč 57 mm	964 24 .. 964 34 .. *)	21-22	

*) pouze po dohodě jako zvláštní požadavek

Přehled provedení

• PĚTICESTNÁ VENTILOVÁ SOUPRAVA

Provedení	Montáž	Objednací číslo	Strana	Schéma soupravy
bez kontrolního odběru	mezi impulzní potrubí - rozteč 54 mm	964 45 ..	23-24	
bez kontrolního odběru	mezi impulzní potrubí - rozteč 54 mm	964 45 .. AS1	25-26	
bez kontrolního odběru	mezi impulzní potrubí - rozteč 54 mm	964 45 .. AS2	27-28	
s kontrolním odběrem	mezi impulzní potrubí - rozteč 54 mm	964 45 .. AS21	29-30	
s kontrolním odběrem	mezi impulzní potrubí - rozteč 54 mm	964 45 .. AS01	31-32	
s kontrolním odběrem	mezi impulzní potrubí - rozteč 54 mm	964 45 .. AS11	33-34	

Přehled provedení

• PĚTICESTNÁ VENTILOVÁ SOUPRAVA

Provedení	Montáž	Objednací číslo	Strana	Schéma soupravy
bez kontrolního odběru	na konvenční nebo koplanární přírubu snímače - rozteč 54 mm - rozteč 57 mm	964 25 .. 964 35 .. *)	35-36	
bez kontrolního odběru	na konvenční nebo koplanární přírubu snímače - rozteč 54 mm	964 25 .. AS1	37-38	
bez kontrolního odběru	na konvenční nebo koplanární přírubu snímače - rozteč 54 mm	964 25 .. AS2	39-40	
s kontrolním odběrem	na konvenční nebo koplanární přírubu snímače - rozteč 54 mm	964 25 .. AS21	41-42	
s kontrolním odběrem	na konvenční nebo koplanární přírubu snímače - rozteč 54 mm	964 25 .. AS01	43-44	
s kontrolním odběrem	na konvenční nebo koplanární přírubu snímače - rozteč 54 mm	924 45 .. AS11	45-46	

* pouze po dohodě jako zvláštní požadavek

Souprava ventilová

str. 8/46

964

Objednávání - přehled

SPECIFIKACE		OBJEDNACÍ ČÍSLO								
		964	X	X	X	X	X	X	vol. 3)	přísl. 4)
MONTÁŽ SOUPRAVY	Konvenční na přírubu snímače - rozteč 54 mm		2							
	Konvenční na přírubu snímače - rozteč 57 mm 7)		3							
	Mezi impulzní potrubí - rozteč 54 mm		4							
PROVEDENÍ SOUPRAVY	Dvoucestné - upevnění v 1 místě			1						
	Dvoucestné - upevnění v 2 místech 7)			2						
	Třicestná			3						
	Třicestná s odvzdušňovacími ventily			4						
	Pěticestná			5						
Dvojciferný kód připojovací koncovky VSTUPU podle části "VENTILOVÉ SOUPRAVY - koncovky" typ 981 1)					X	X				
Dvojciferný kód připojovací koncovky VÝSTUPU podle části "VENTILOVÉ SOUPRAVY - koncovky" typ 981 2) (kromě koncovky kód 72)							X	X		
TĚSNĚNÍ VŘETENA 3)	O-kroužek z elastomeru FPM (max. 200°C)								W1	
	O-kroužek z elastomeru NBR (max. 110°C)								W2	
	O-kroužek z elastomeru EPDM (max. 150°C)								W3	
	Ucpávka Grafit + 1.4541 (max. 500°C)								W4	
	Ucpávka PTFE + PVDF (max. 200°C)								W5	
	Ucpávka grafit(v nukleární čistotě) + 1.4541 (max. 500°C)								W6	
	Ucpávka PTFE + PEEK (max. 260°C)								W7	
TĚSNĚNÍ SEDLA 3)	Nerezová kulička z mat. 1.4571 (max. 300°C)								S1	
	Keramická kulička Si ₃ N ₄ (stand. pro W4) (max. 500°C)								S2	
	Měkké těsnění PVDF (NE pro W4 a W7) (max. 150°C)								S3	
SPECIÁLNÍ ÚPRAVA 3)	Stupeň čistoty pro O ₂ (jen pro W1, W2, W3)								P2S	
	Čistota vnitřních povrchů zařízení stupně I								PC1	
MONTÁŽ NA SNÍMAČ TLAKU NEBO TLAKOVÉ DIFERENCE 4) 5) jen pro provedení 964 23 xx, 964 24 xx, 964 25 xx, 964 33 xx, 964 34 xx a 964 35 xx									FR	
JINÉ SCHEMA SOUPRAVY (jen pro provedení: 964 25.. , 964 45..)	Kontrolní odběr 6)	NE							AS1 AS2	
		ANO							AS01 AS11 AS21	

- U provedení mezi impulzní potrubí (964 4x xx) jsou koncovky na výstupu soupravy shodné s koncovkami na vstupu. (kromě 964 41 xx xx). V objednacím čísle uveďte v tomto případě kód koncovky pouze jednou. Zvolit lze všechny koncovky z typu 981 (kromě koncovky s kódem 72), pouze pro provedení 964 25 xx AS2 nebo 964 25 xx AS21 lze pro připojení vnitřní závit 1/2-14 NPT zvolit pouze kód 53 (ne 52 a 54).
- Jiné připojovací koncovky na vstupu a výstupu možno volit jen u provedení dvoucestné 964 41 xx xx. Zvolit lze všechny koncovky z typu 981 (kromě koncovky s kódem 72), pouze pro kód 52 na výstupu je možný pouze kód 52 na vstupu. U provedení 964 2x xx a 964 3x xx je na výstupu standardně připojení na konvenční nebo koplánární přírubu snímače, kód pro koncovky výstupu se proto neuvádí.
- V případě, že nebude žádný z těchto kódů uveden, bude dodána souprava s těsněními W1 a S1.
- Pokud nebude kód uveden, bude dodána armatura bez speciální úpravy, bez montáže na snímač tlaku, se standardním schématem soupravy (tj. bez kodu ASxx) a bez příslušenství.
- Specifikaci snímače a případné odvzdušnění rychlospojkou EMA3 uvede zákazník v objednávce. Snímač tlaku + rychlospojky EMA3 si může dodat zákazník.
- Jako kontrolní odběr se standardně používá koncovka s kódem 51.
- Provedení lze zvolit pouze po dohodě s výrobcem jako zvláštní požadavek.

Souprava ventilová - dvoucestná mezi impulzní potrubí

964 41 ..

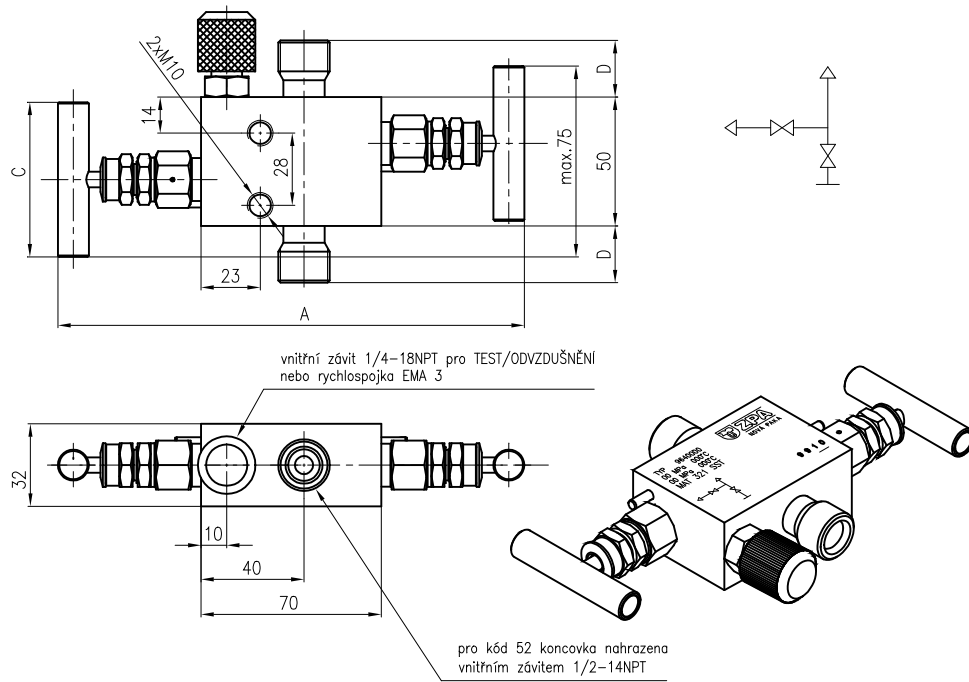

Materiál těsnění vřetena	A	C
FPM, NBR, EPDM	165	45
GRAFIT, PTFE, PEEK	185	60

Souprava ventilová - dvoucestná mezi impulzní potrubí

Objednávání

- dvoucestná souprava - mezi impulzní potrubí

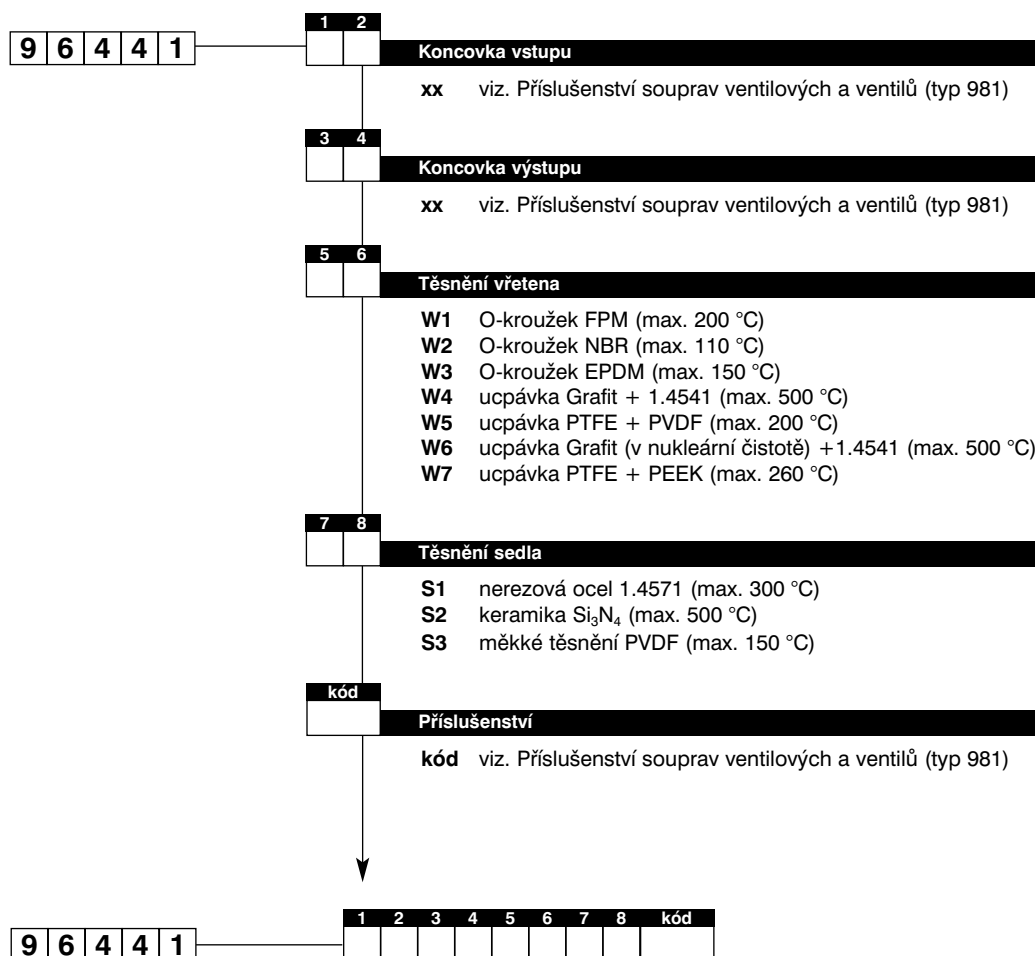

Př. objednávky 9 6 4 4 1 2 3 3 4 W 3 S 1 KL 1 B3

Souprava ventilová - dvoucestná pro montáž na konvenční a koplanární přírubu

str. 11/46

964

964 21 ..

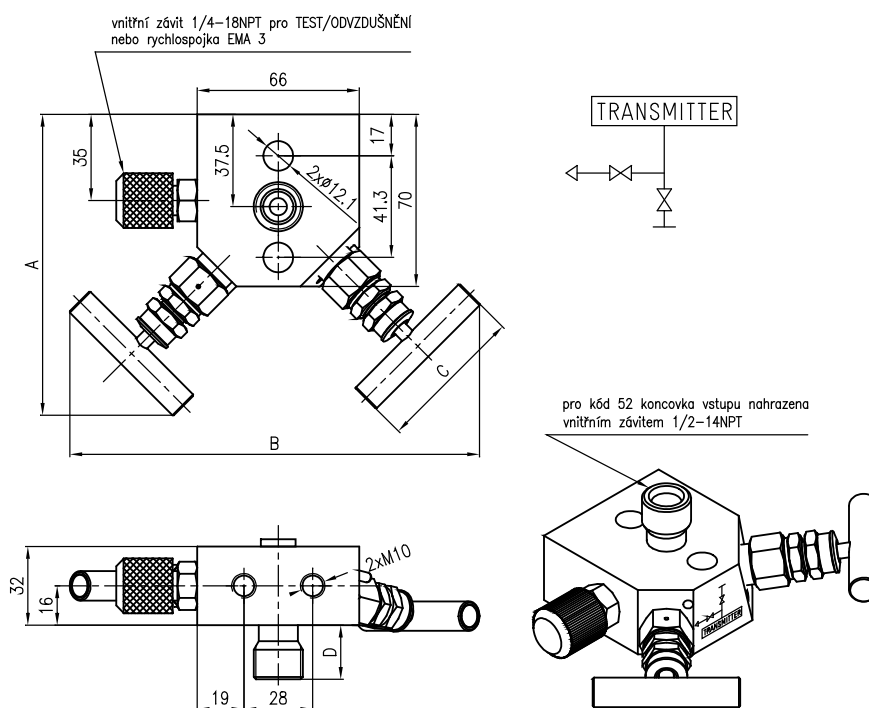

Materiál těsnění vřetena	A	B	C
FPM, NBR, EPDM	120	160	45
GRAFIT, PTFE, PEEK	130	180	60

Souprava ventilová - dvoucestná pro montáž na konvenční a koplanární přírubu

str. 12/46

964

Objednávání

- dvoucestná souprava - pro montáž na konvenční nebo koplanární přírubu

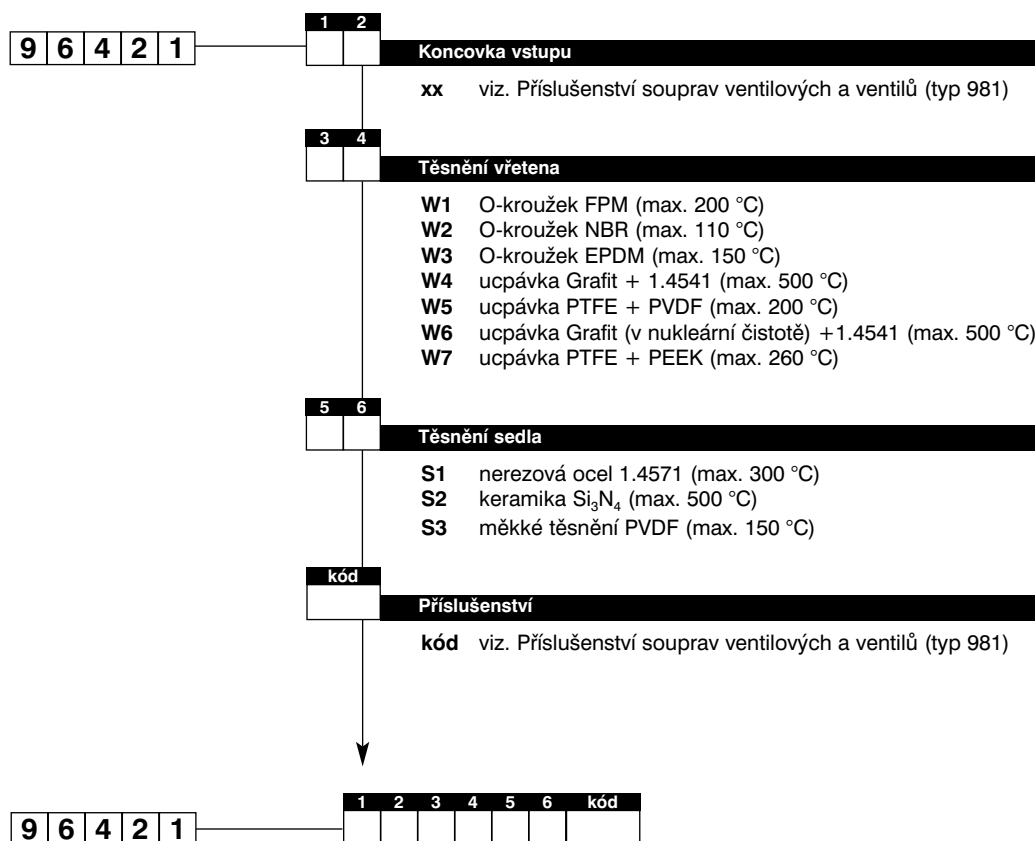

Př. objednávky 9 6 4 2 1 2 3 W 3 S 1 KL 1 B3

Souprava ventilová - dvoucestná pro montáž na konvenční a koplanární přírubu

str. 13/46

964

Tato souprava je určena pro montáž na konvenční nebo koplanární přírubu snímače tlakové dif. v provedení jako snímače tlaku.

964 22 ..

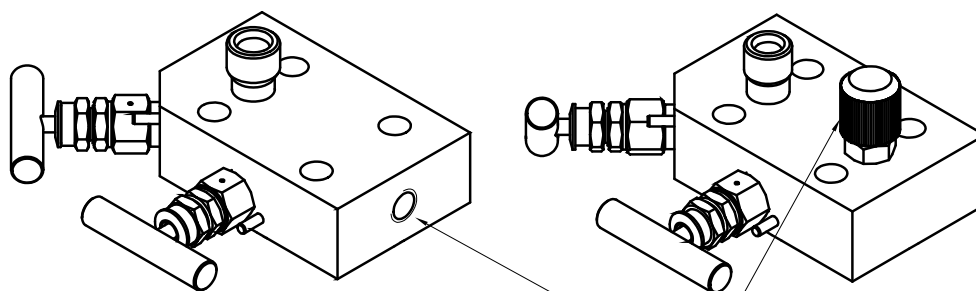
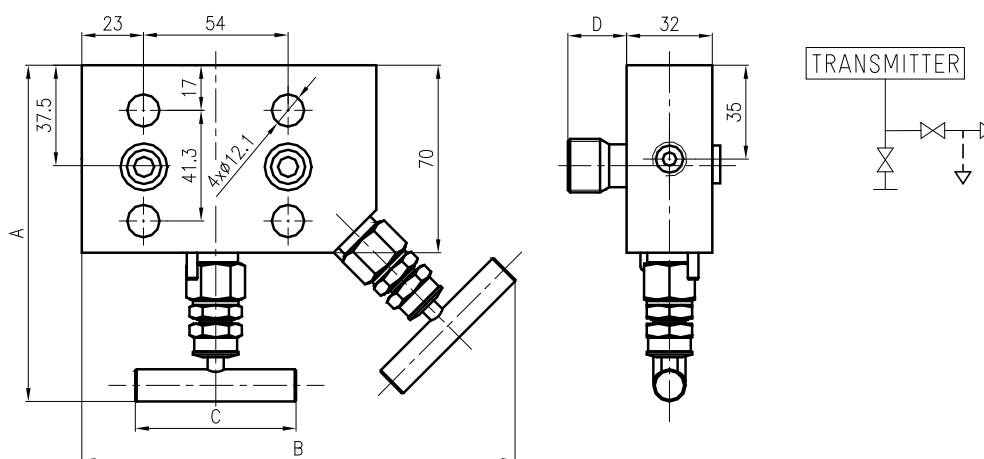

vnitřní závit 1/4-18NPT pro TEST/ODVZDUŠNĚNÍ
nebo rychlospojka EMA 3

polohu TEST/ODVZDUŠNĚNÍ nutno v objednávce specifikovat

Souprava ventilová - dvoucestná pro montáž na konvenční a koplanární přírubu

str. 14/46

964

Objednávání

- dvoucestná souprava - pro montáž na konvenční nebo koplanární přírubu

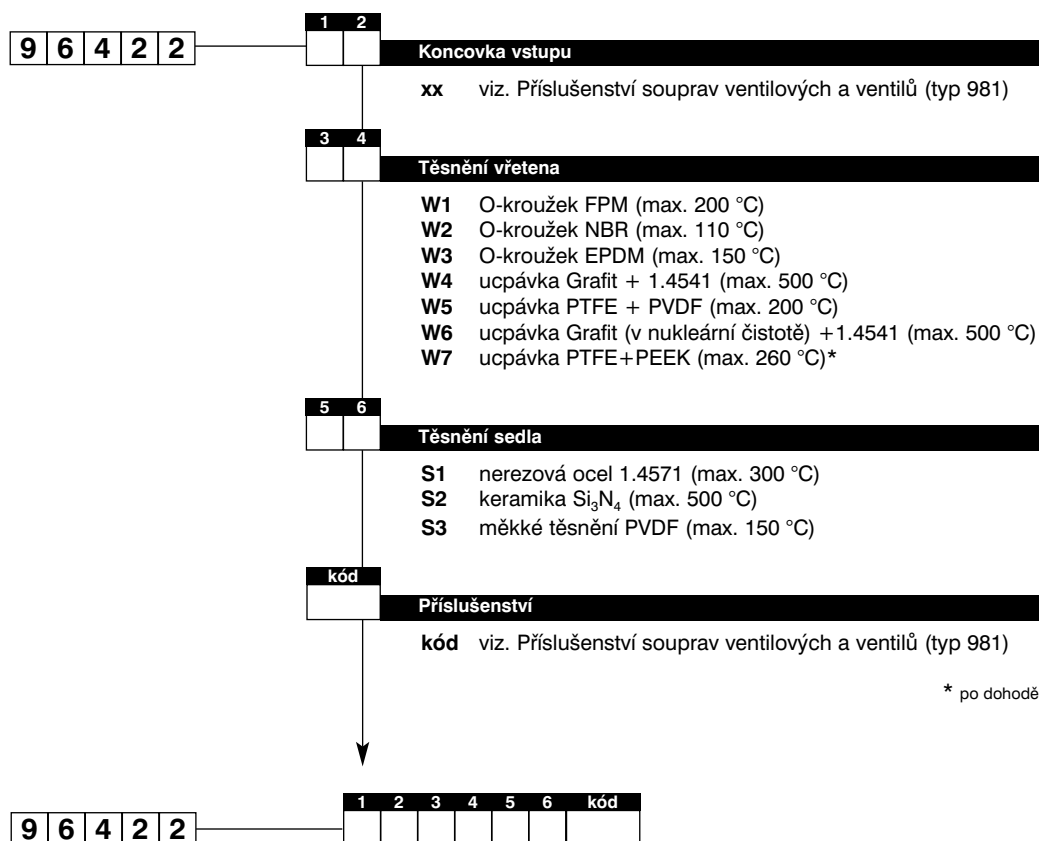

Př. objednávky 9 6 4 2 2 2 3 W 3 S 1 KL 1 B3

Souprava ventilová - třícestná mezi impulzní potrubí s roztečí 54 mm

str. 15/46

964

964 43 ..

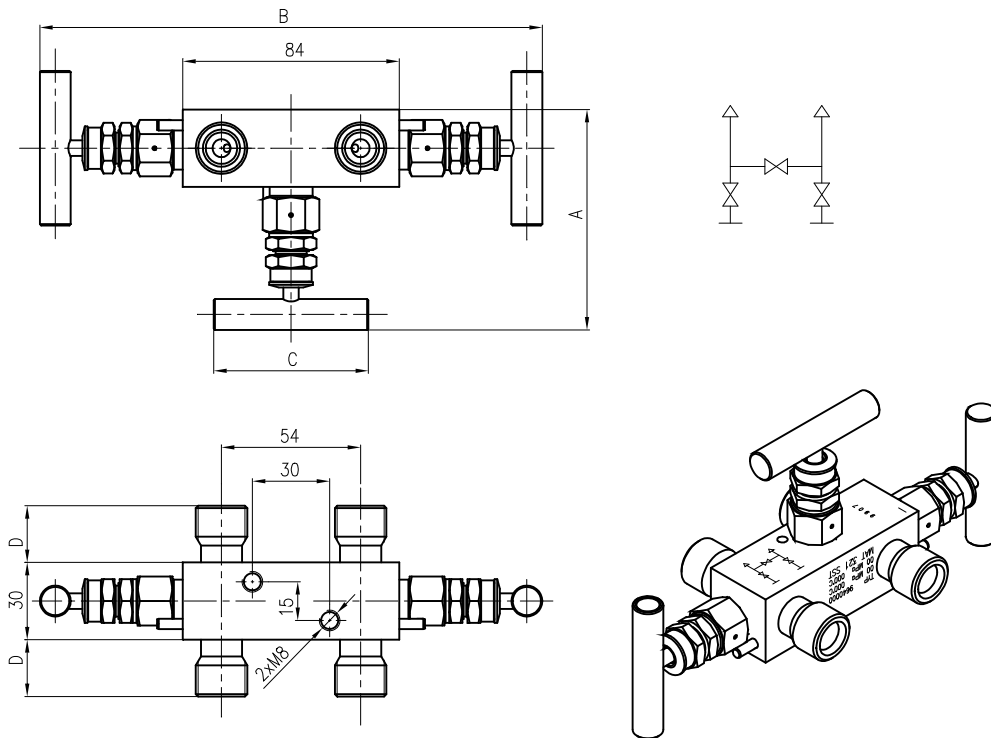

Materiál těsnění vřetena	A	B	C
FPM, NBR, EPDM	80	180	45
GRAFIT, PTFE, PEEK	90	200	60

Souprava ventilová - třicečná mezi impulzní potrubí s roztečí 54 mm

str. 16/46

964

Objednávání

- třicečná souprava - mezi impulzní potrubí s roztečí 54 mm

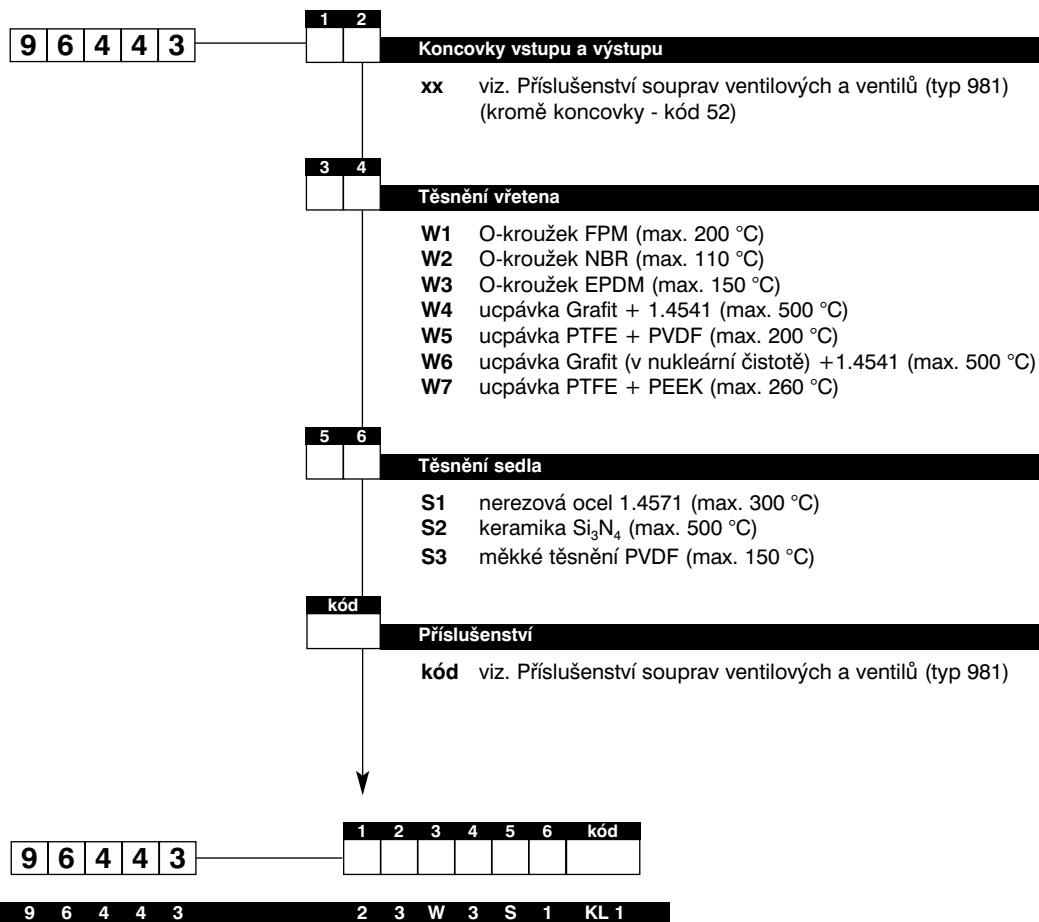

- možnost objednání odlišné koncovky vstupu a výstupu po dohodě

Souprava ventilová - třicestná na konvenční nebo koplanární přírubu

str. 17/46

964

964 23 ..; 964 33 ..

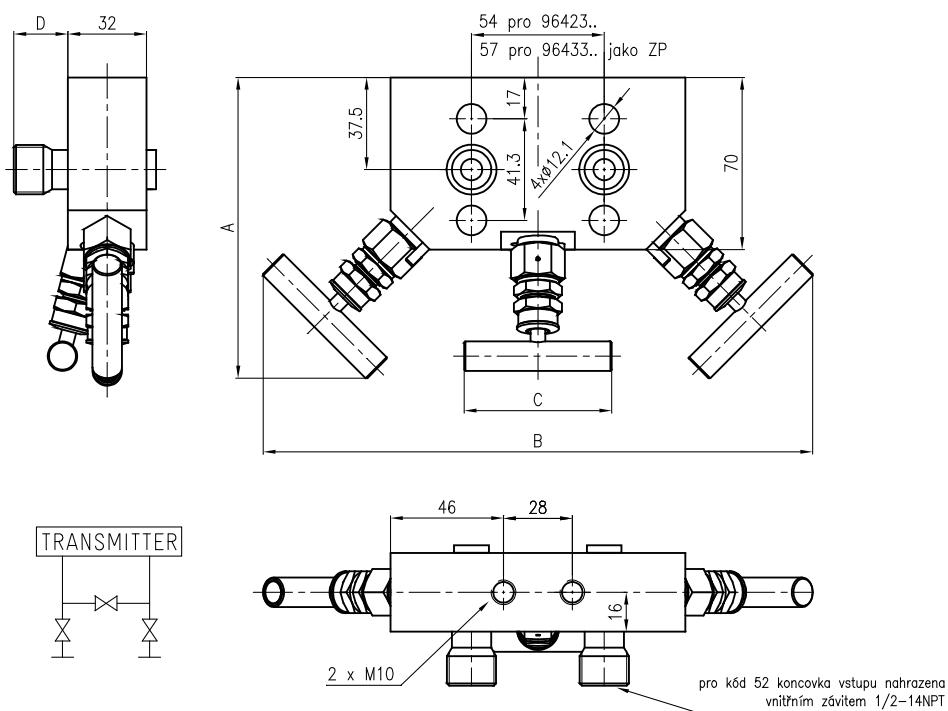

Materiál těsnění vřetena	A	B	C
FPM, NBR, EPDM	120	215	45
GRAFIT, PTFE, PEEK	130	235	60

Souprava ventilová - třicestná na konvenční nebo koplanární přírubu

str. 18/46

964

Objednávání

- třicestná souprava - na konvenční nebo koplanární přírubu; **964 23** - rozteč 54 mm, **964 33** - rozteč 57 mm*

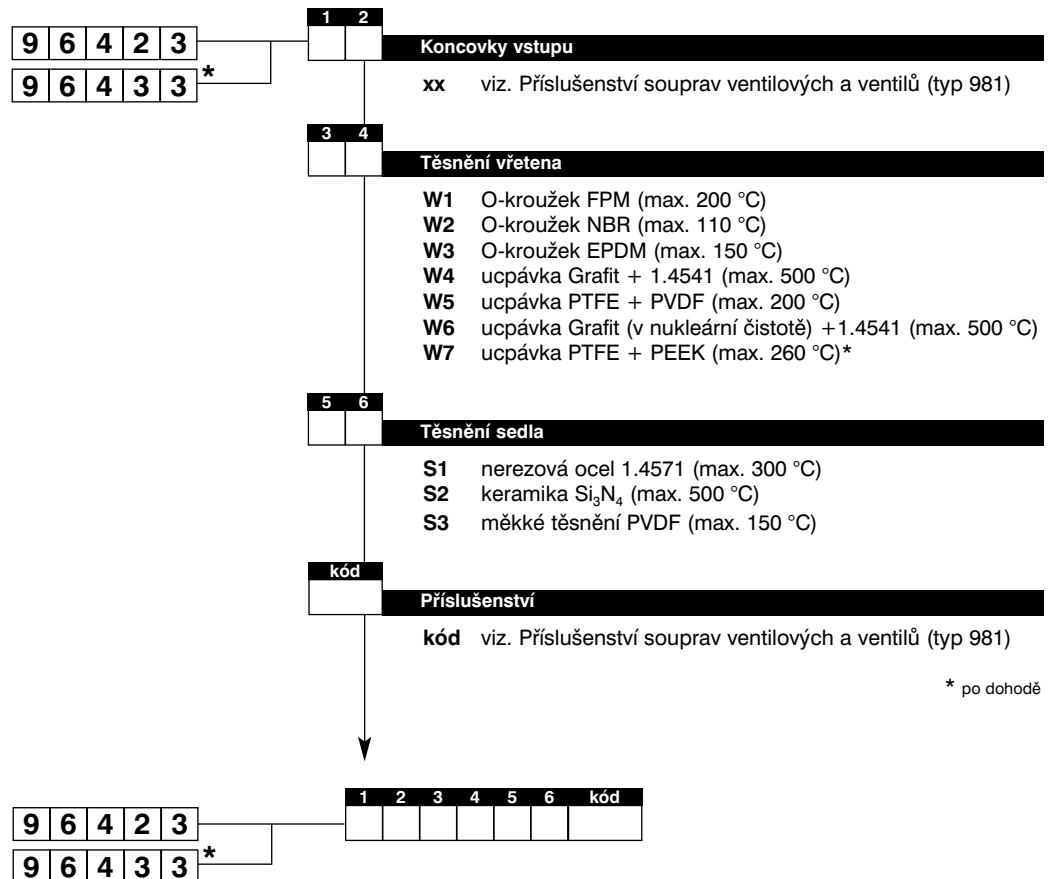

Př. objednávky 9 6 4 2 3 2 3 W 3 S 1 KL 1 B3

Souprava ventilová - třícestná mezi impulzní potrubí, s odvzdušňovacími ventilkou

964 44 ..

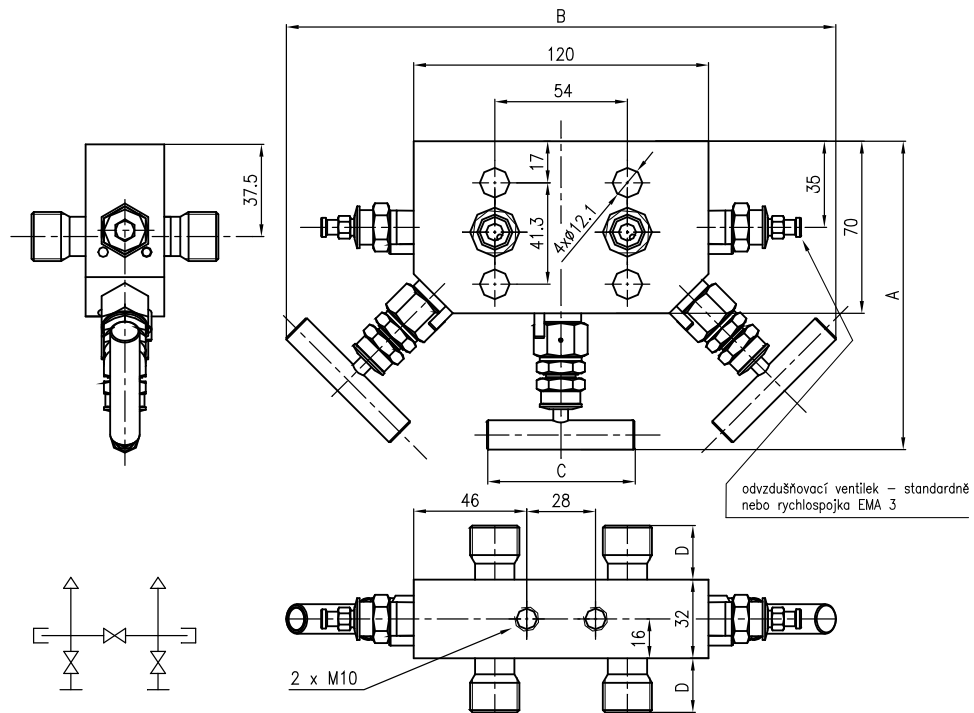

Materiál těsnění vřetena	A	B	C
FPM, NBR, EPDM	120	215	45
GRAFIT, PTFE, PEEK	130	235	60

Souprava ventilová - třícestná mezi impulzní potrubí, s odvzdušňovacími ventilkou

Objednávání

- třícestná souprava - mezi impulzní potrubí, s odvzdušňovacími ventilkou

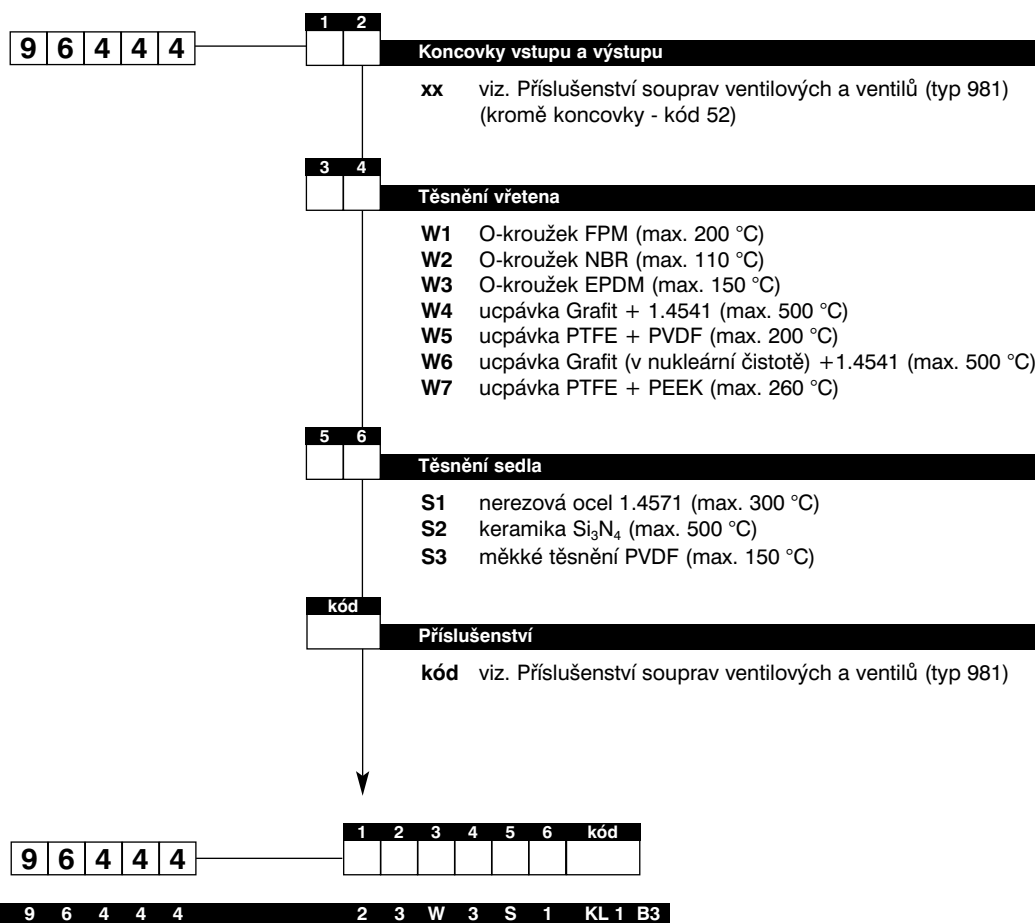

- možnost objednání odlišné koncovky vstupu a výstupu po dohodě

Souprava ventilová - třicestná na konvenční nebo koplanární přírubu, s odvzduš. ventilky

str. 21/46

964

964 24 ..; 964 34

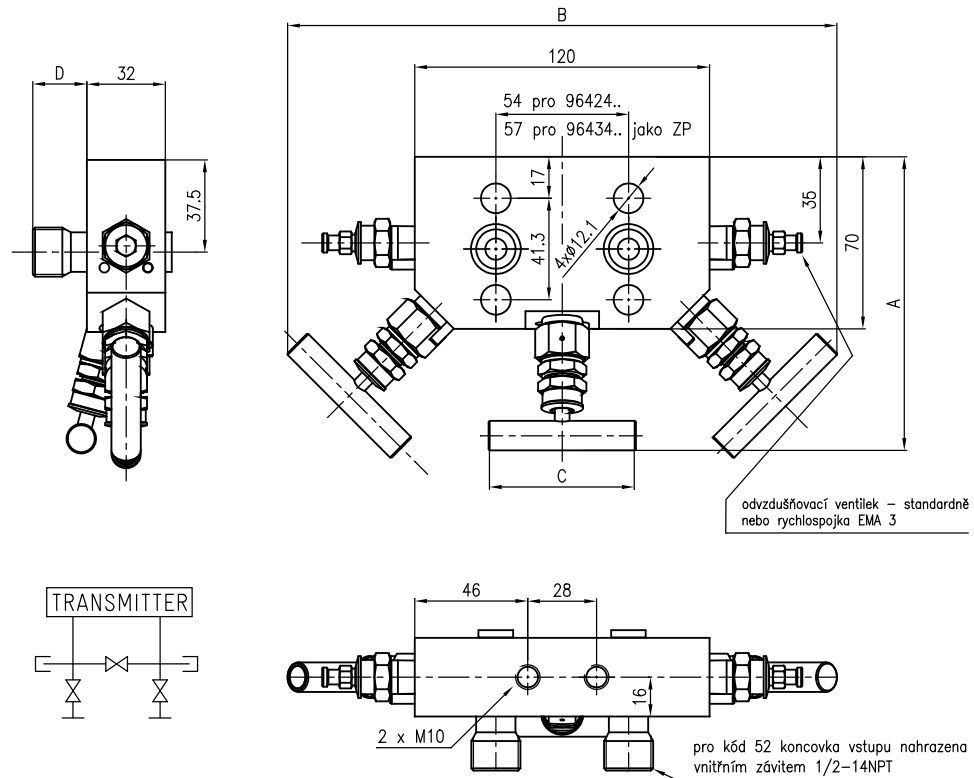

Materiál těsnění vřetena	A	B	C
FPM, NBR, EPDM	120	215	45
GRAFIT, PTFE, PEEK	130	235	60

Souprava ventilová - třícestná na konvenční nebo koplanární přírubu, s odvzduš. ventilkou

Objednávání

- třícestná souprava - na konvenční přírubu nebo koplanární přírubu, s odvzdušňovacími ventilkou;
- 964 24 - rozteč 54 mm, 964 34 - rozteč 57 mm*

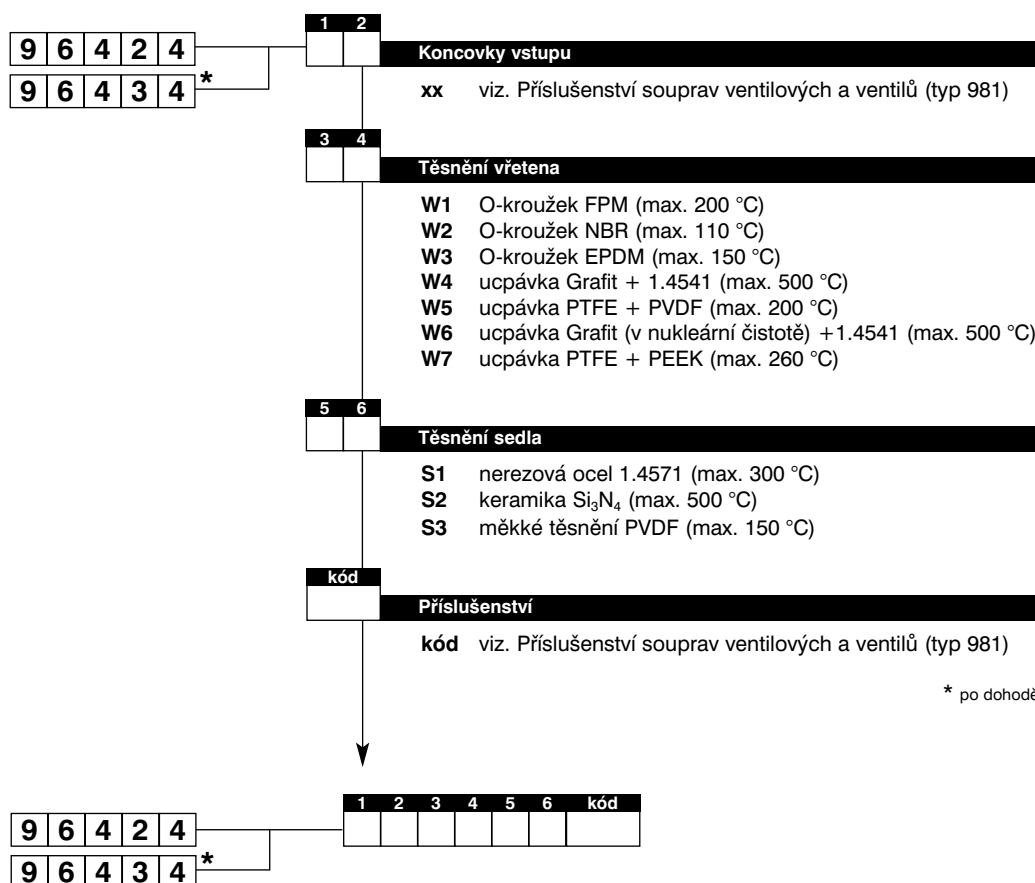

* po dohodě

Př. objednávky 9 6 4 2 4 2 3 W 3 S 1 KL 1 B3

Souprava ventilová - pěticestná mezi impulzní potrubí

str. 23/46

964

964 45 ..

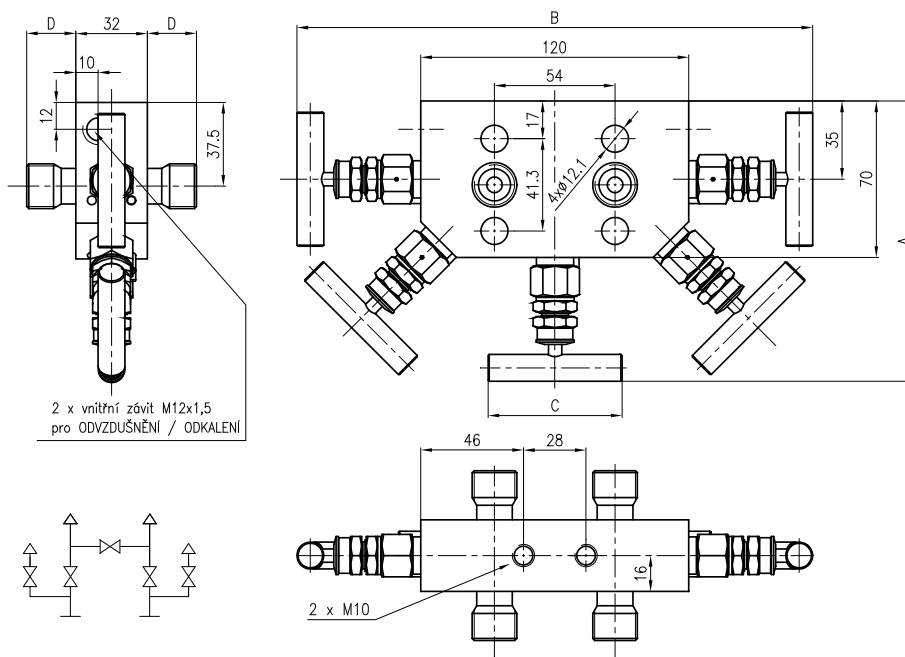

Materiál těsnění vřetena	A	B	C
FPM, NBR, EPDM	120	215	45
GRAFIT, PTFE, PEEK	130	235	60

Souprava ventilová - pěticečná mezi impulzní potrubí

str. 24/46

964

Objednávání

- pěticečná souprava - mezi impulzní potrubí

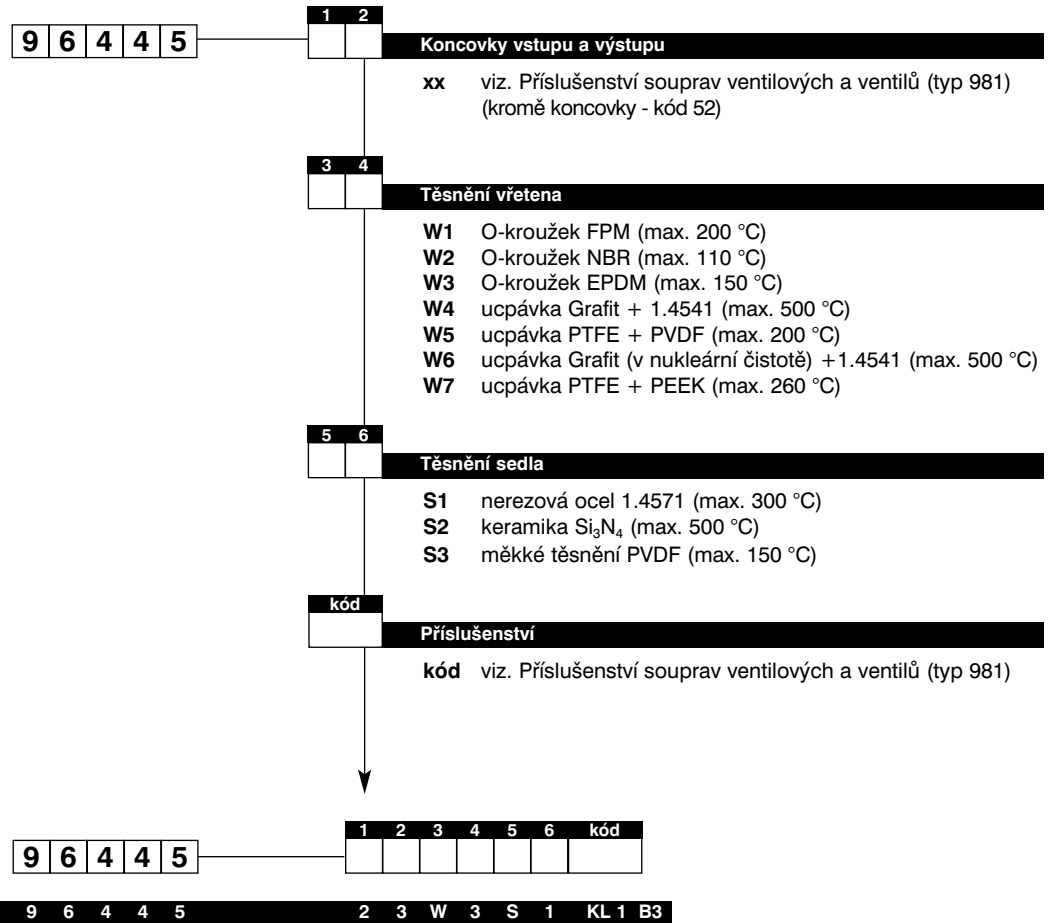

- možnost objednání odlišné koncovky vstupu a výstupu po dohodě

Souprava ventilová - pěticestná mezi impulzní potrubí

str. 25/46

964

964 45 .. AS1

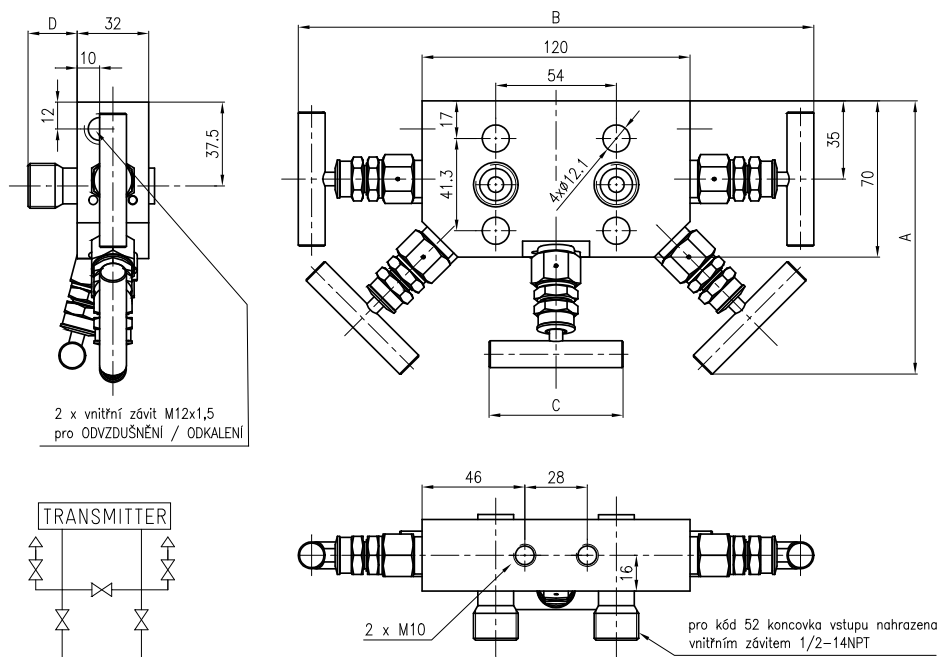

Materiál těsnění vřetena	A	B	C
FPM, NBR, EPDM	120	215	45
GRAFIT, PTFE, PEEK	130	235	60

Souprava ventilová - pěticečná mezi impulzní potrubí

str. 26/46

964

Objednávání

- pěticečná souprava - mezi impulzní potrubí

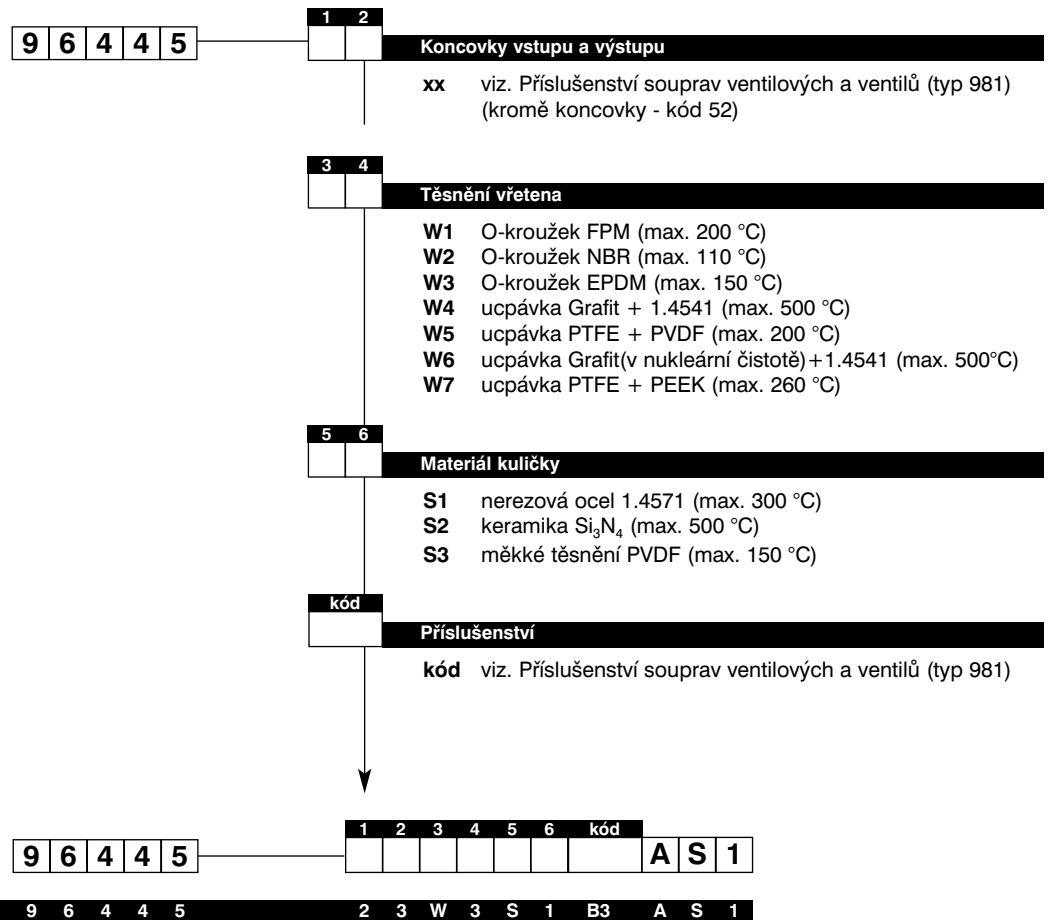

- možnost objednání odlišné koncovky vstupu a výstupu po dohodě

Souprava ventilová - pěticestná mezi impulzní potrubí

str. 27/46

964

964 45 .. AS2

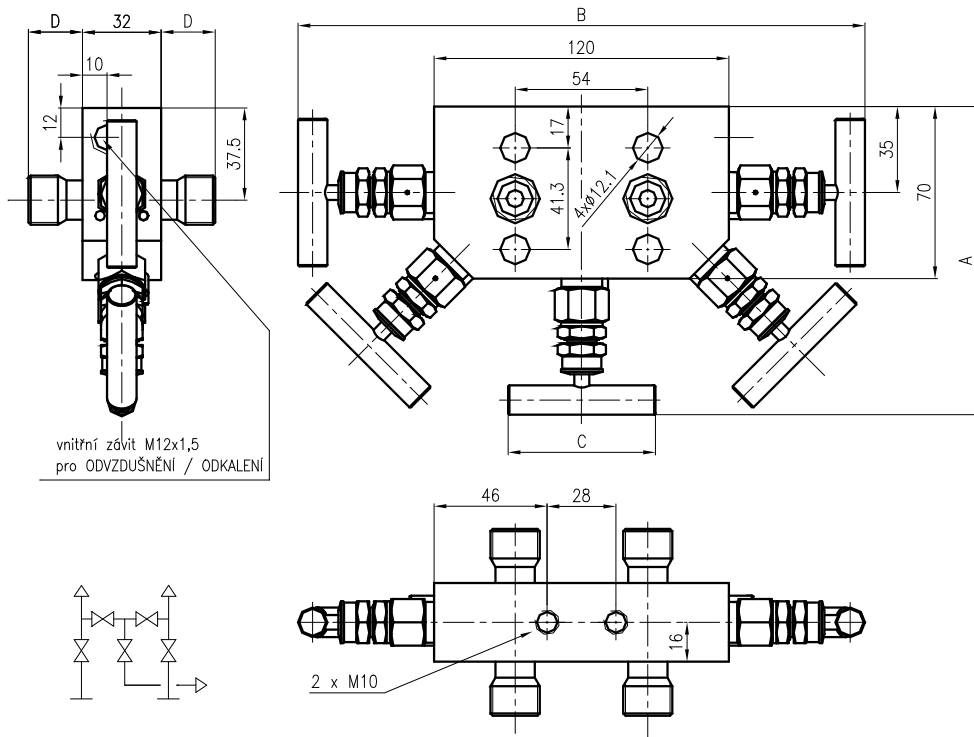

Materiál těsnění vřetena	A	B	C
FPM, NBR, EPDM	120	215	45
GRAFIT, PTFE, PEEK	130	235	60

Souprava ventilová - pěticečná mezi impulzní potrubí

str. 28/46

964

Objednávání

- pěticečná souprava - mezi impulzní potrubí

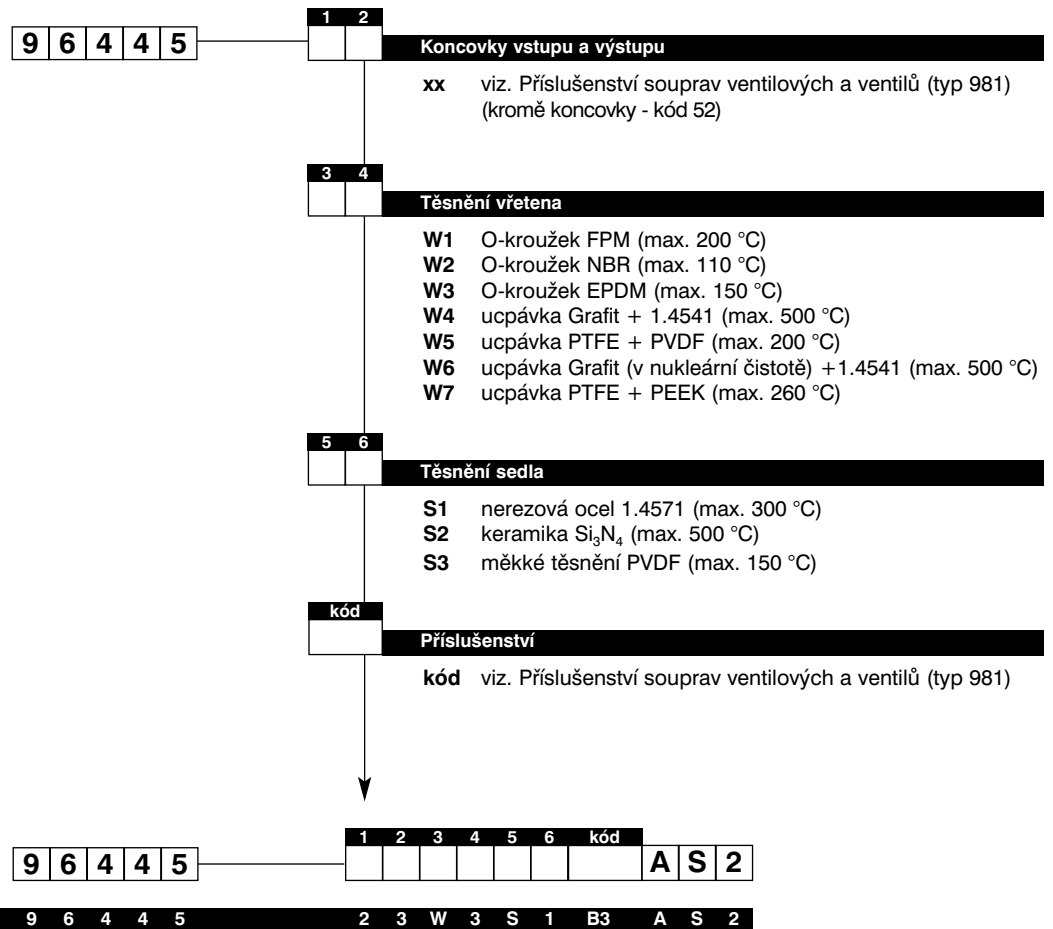

- možnost objednání odlišné koncovky vstupu a výstupu po dohodě

Souprava ventilová - pěticestná mezi impulzní potrubí

str. 29/46

964

964 45 .. AS21

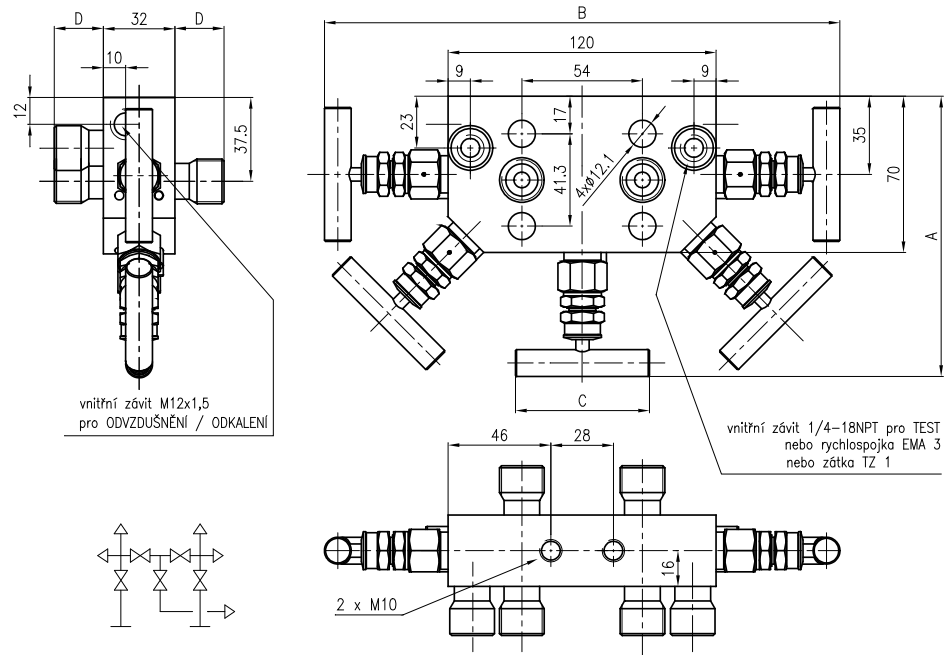

Materiál těsnění vřetena	A	B	C
FPM, NBR, EPDM	120	215	45
GRAFIT, PTFE, PEEK	130	235	60

Souprava ventilová - pěticečná mezi impulzní potrubí

str. 30/46

964

Objednávání

- pěticečná souprava - mezi impulzní potrubí

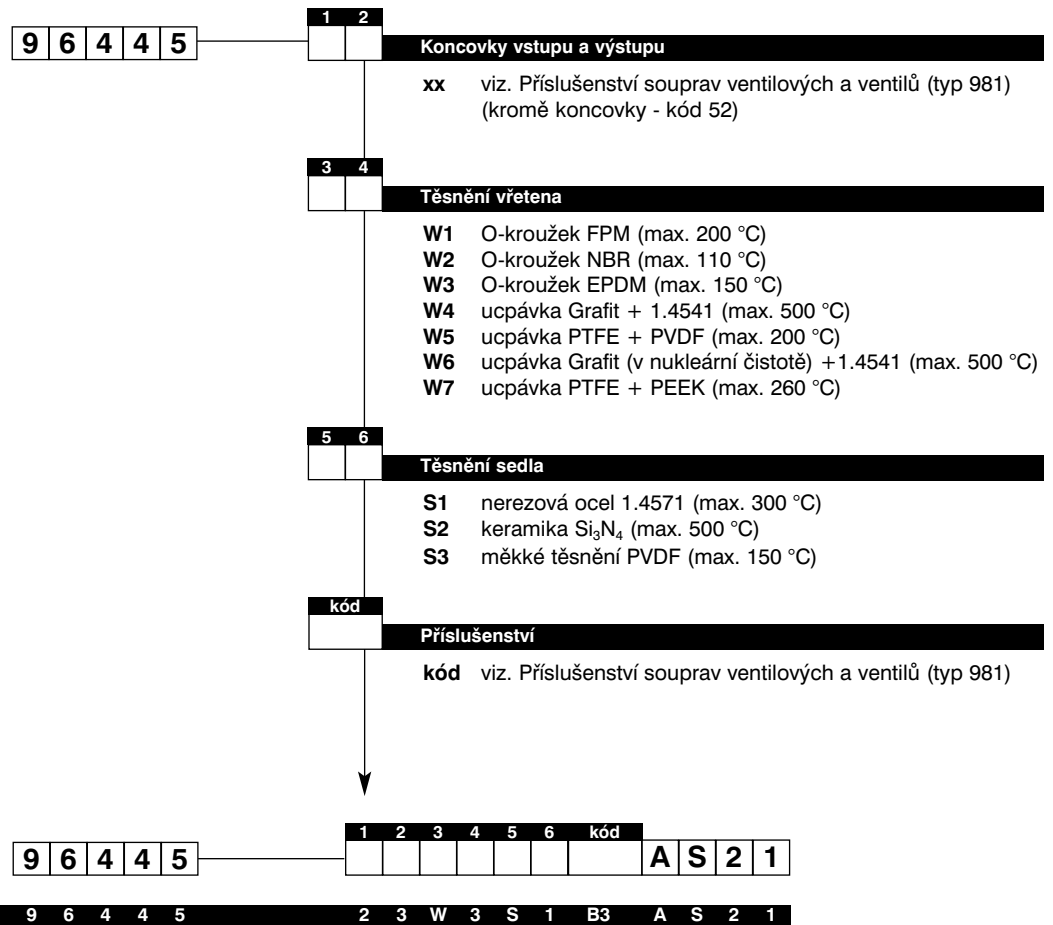

- možnost objednání odlišné koncovky vstupu a výstupu po dohodě

Souprava ventilová - pěticestná mezi impulzní potrubí

str. 31/46

964

964 45 .. AS01

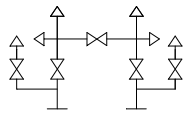
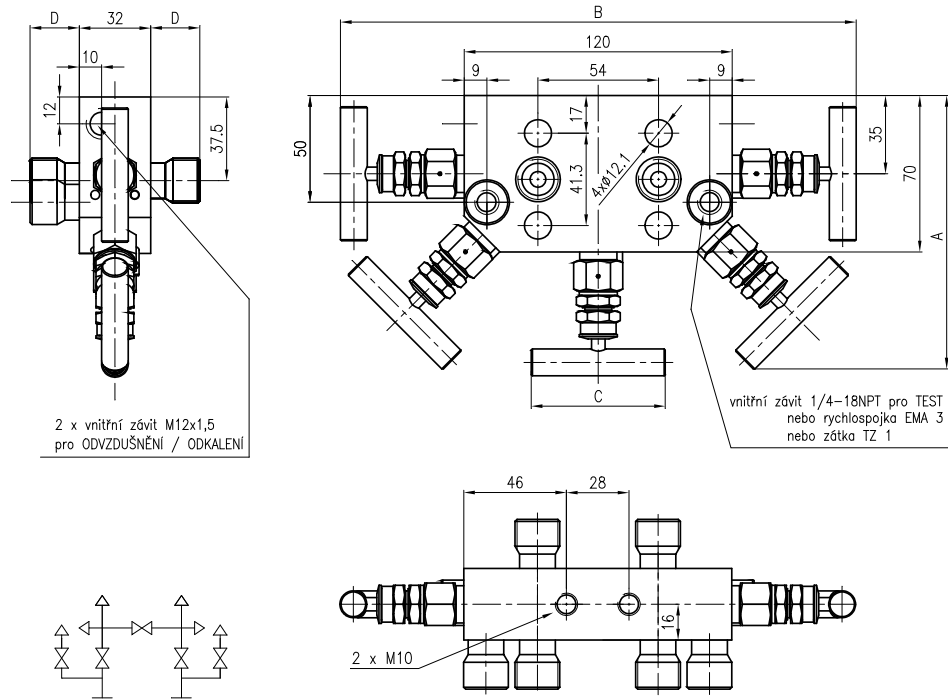

Materiál těsnění vřetena	A	B	C
FPM, NBR, EPDM	120	215	45
GRAFIT, PTFE, PEEK	130	235	60

Souprava ventilová - pěticečná mezi impulzní potrubí

str. 32/46

964

Objednávání

- pěticečná souprava - mezi impulzní potrubí

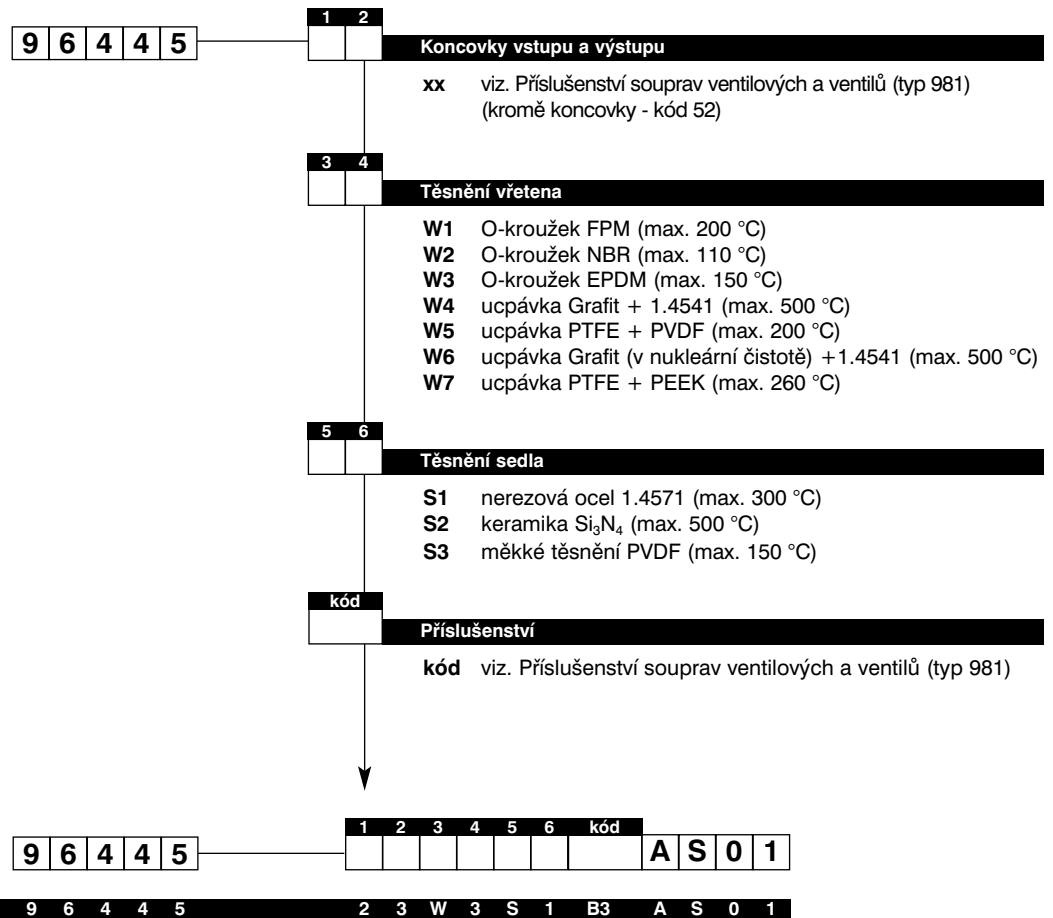

- možnost objednání odlišné koncovky vstupu a výstupu po dohodě

Souprava ventilová - pěticestná mezi impulzní potrubí

str. 33/46

964

964 45 .. AS11

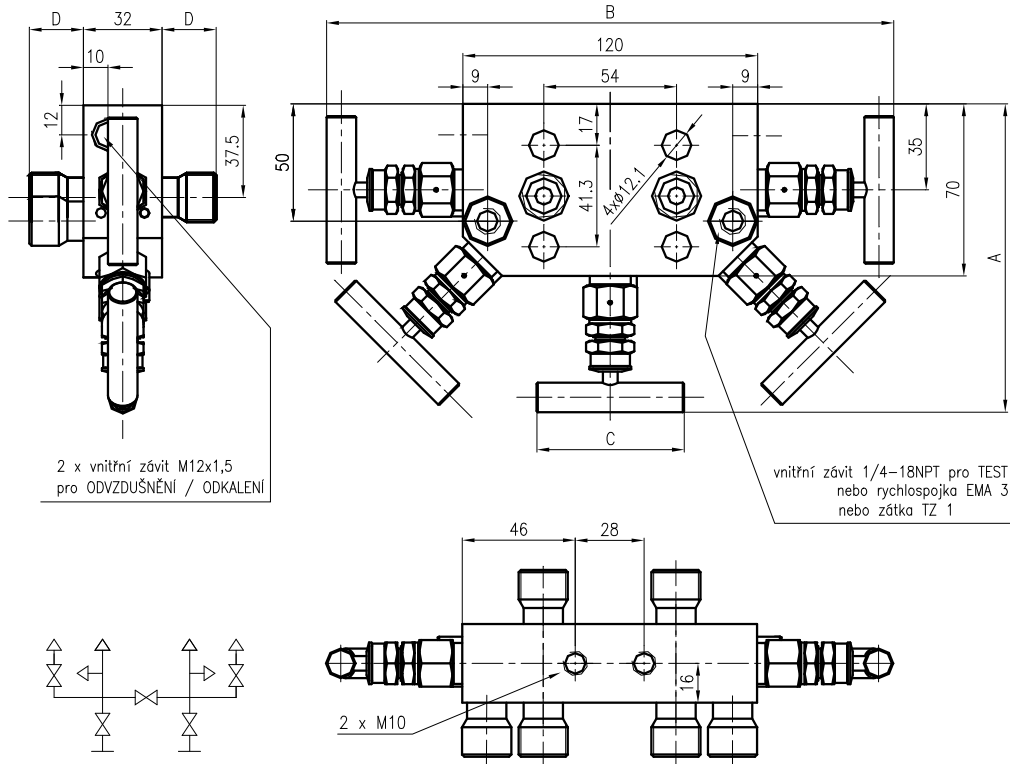

Materiál těsnění vřetena	A	B	C
FPM, NBR, EPDM	120	215	45
GRAFIT, PTFE, PEEK	130	235	60

Souprava ventilová - pěticečná mezi impulzní potrubí

str. 34/46

964

Objednávání

- pěticečná souprava - mezi impulzní potrubí

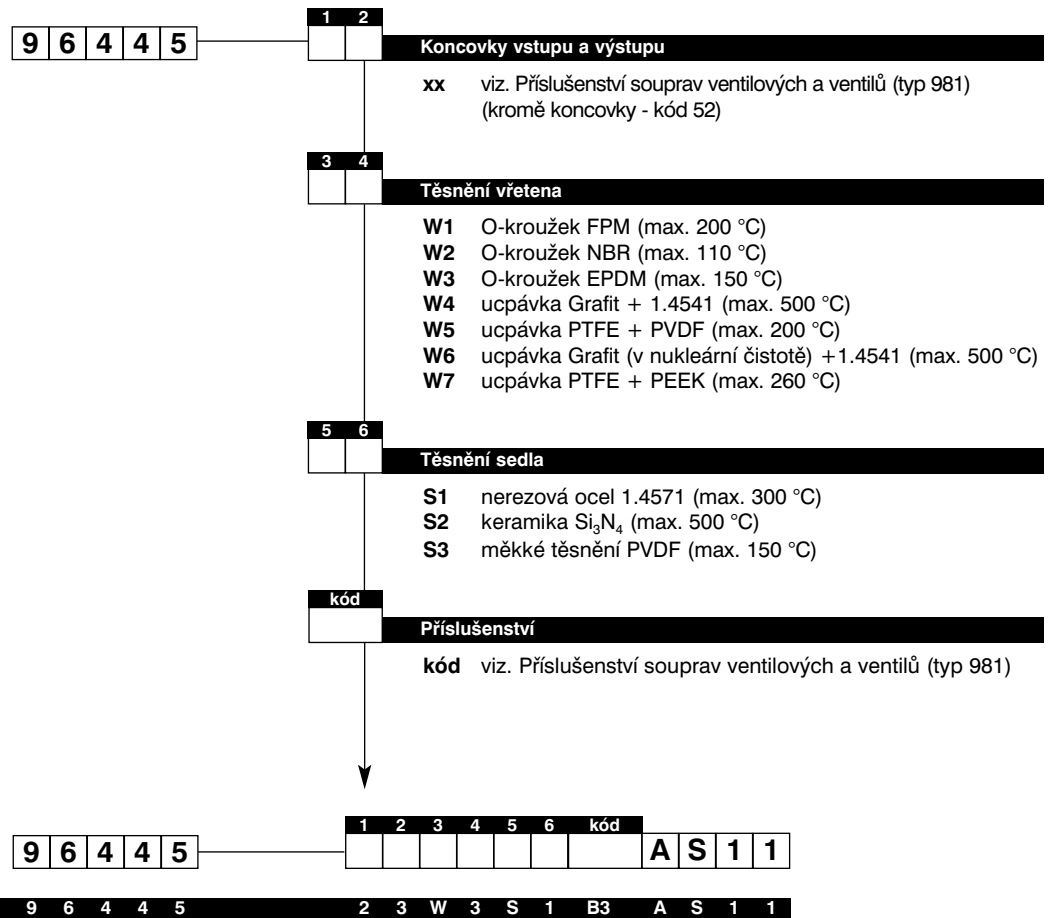

- možnost objednání odlišné koncovky vstupu a výstupu po dohodě

Souprava ventilová - pěticestná na konvenční nebo koplanární přírubu

str. 35/46

964

964 25 ..; 964 35 ..

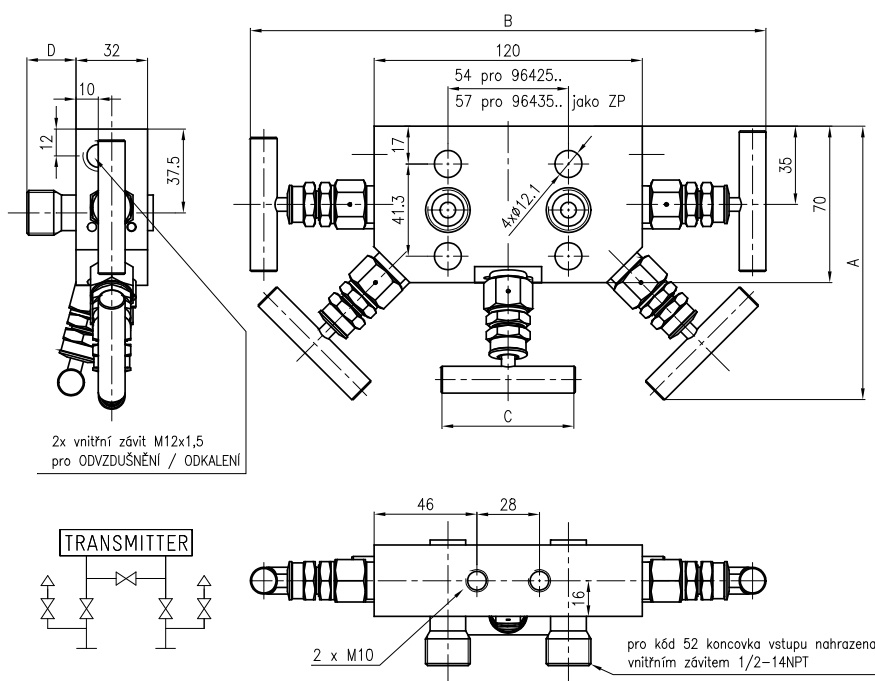

Materiál těsnění vřetena	A	B	C
FPM, NBR, EPDM	120	215	45
GRAFIT, PTFE, PEEK	130	235	60

Souprava ventilová - pěticečná na konvenční nebo koplánární přírubu

str. 36/46

964

Objednávání

- pěticečná souprava - na konvenční nebo koplánární přírubu; **964 25** - rozteč 54 mm, **964 35** - rozteč 57 mm*

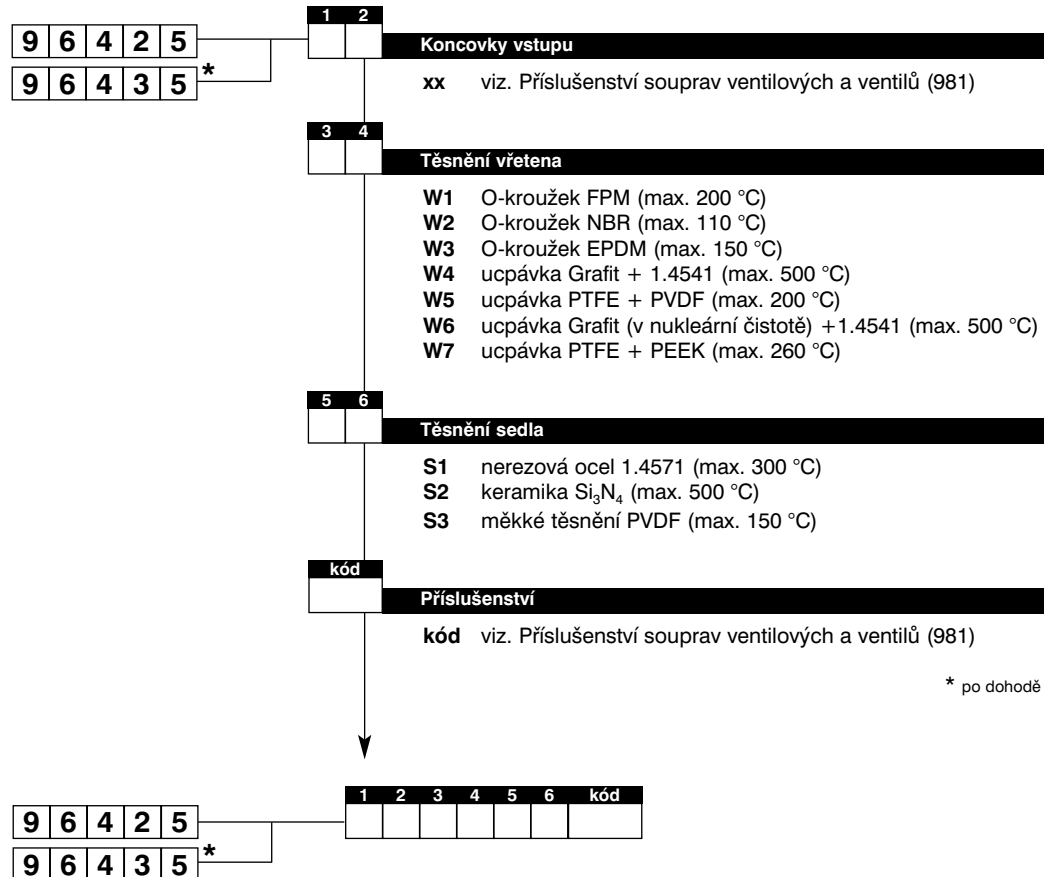

Př. objednávky 9 6 4 2 5 2 3 W 3 S 1 KL 1 B3

Souprava ventilová - pěticestná na konvenční nebo koplánární přírubu

str. 37/46

964

964 25 .. AS1

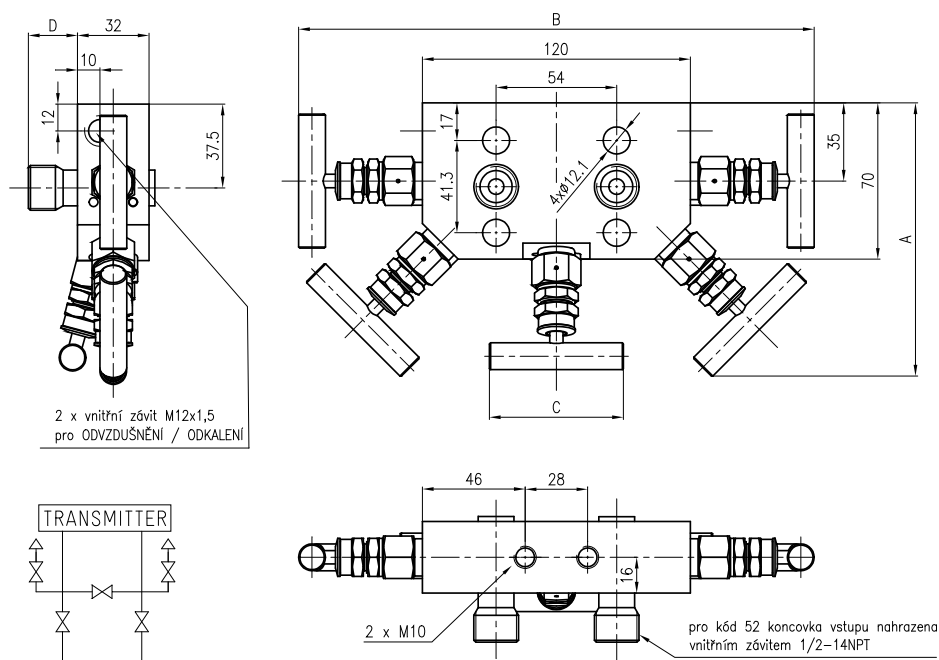

Materiál těsnění vřetena	A	B	C
FPM, NBR, EPDM	120	215	45
GRAFIT, PTFE, PEEK	130	235	60

Souprava ventilová - pěticečná na konvenční nebo koplanární přírubu

Objednávání

- pěticečná souprava - na konvenční nebo koplanární přírubu

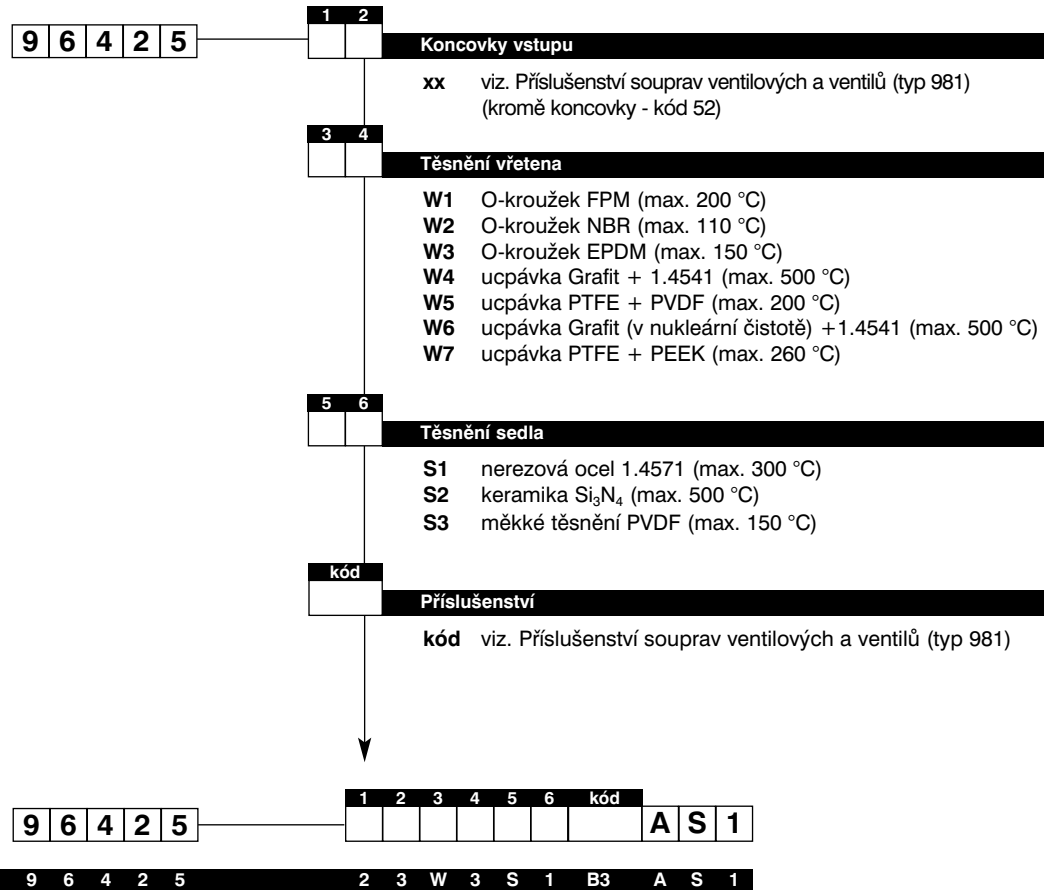

Souprava ventilová - pěticestná na konvenční nebo koplánární přírubu

str. 39/46

964

964 25 .. AS2

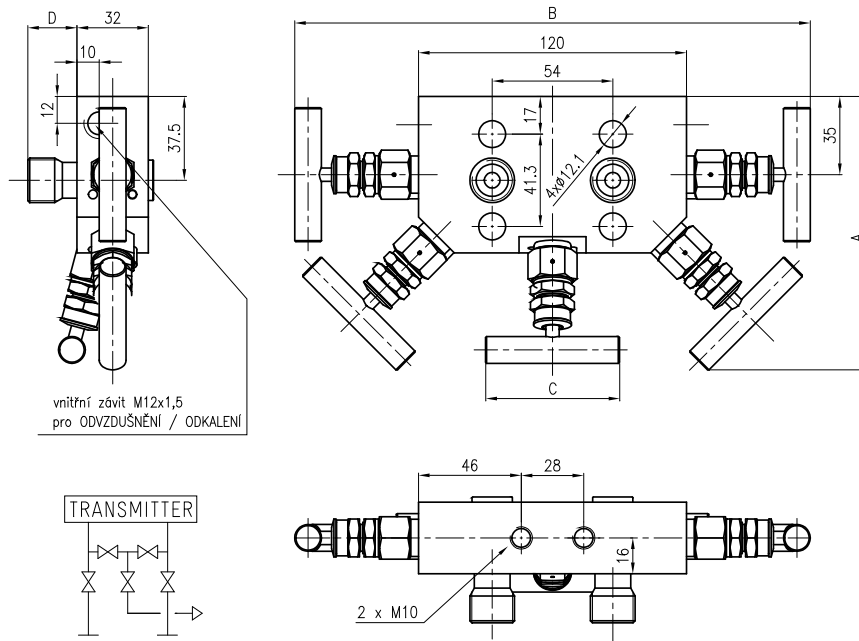

Materiál těsnění vřetena	A	B	C
FPM, NBR, EPDM	120	215	45
GRAFIT, PTFE, PEEK	130	235	60

Souprava ventilová - pěticečná na konvenční nebo koplanární přírubu

str. 40/46

964

Objednávání

- pěticečná souprava - na konvenční nebo koplanární přírubu

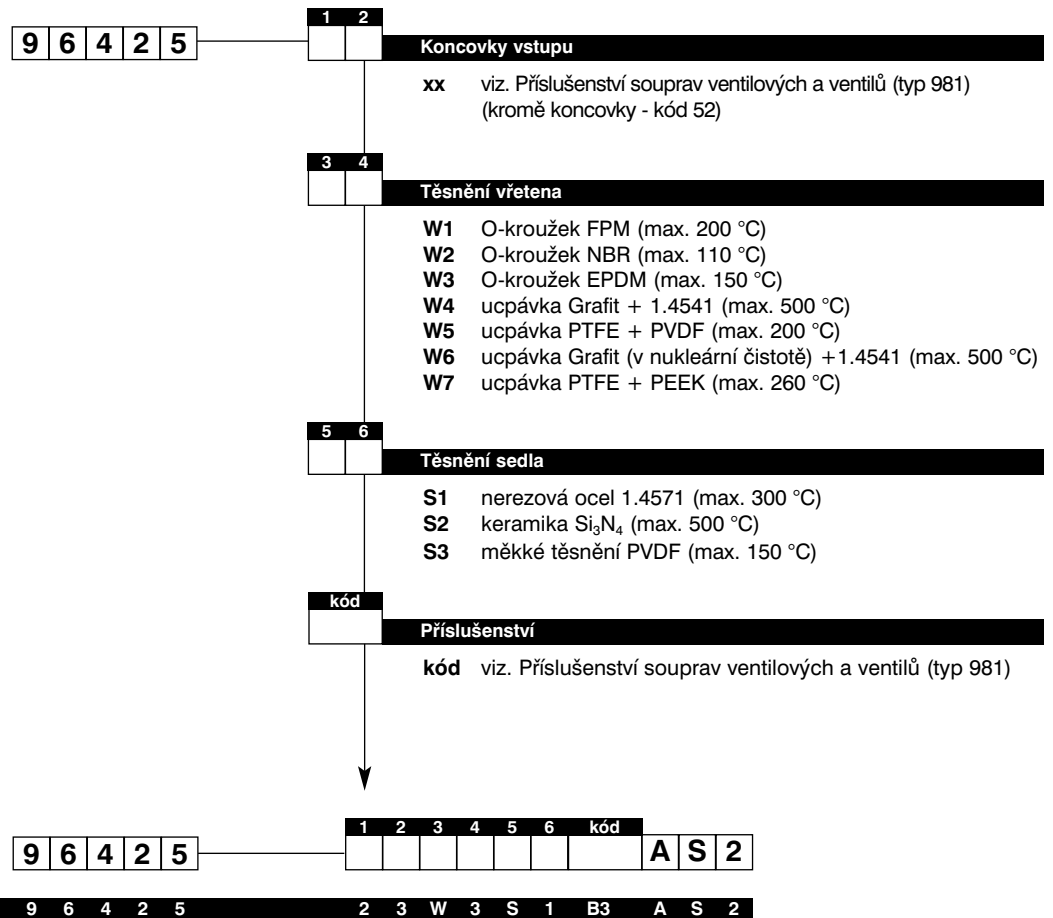

Souprava ventilová - pěticestná na konvenční nebo koplanární přírubu

str. 41/46

964

964 25 .. AS21

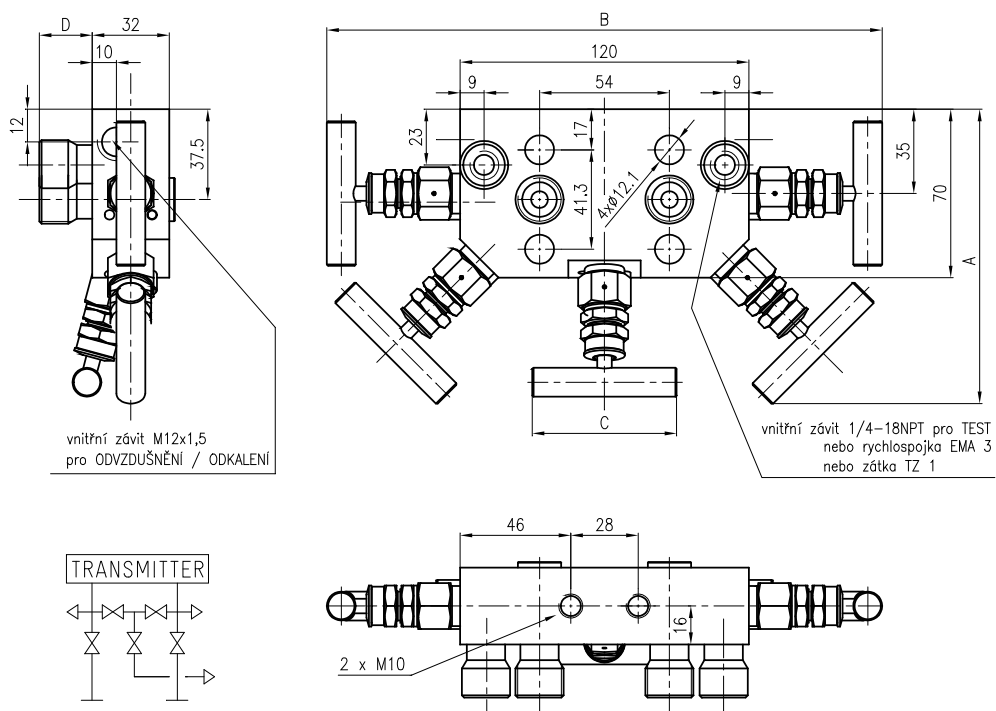

Materiál těsnění vřetena	A	B	C
FPM, NBR, EPDM	120	215	45
GRAFIT, PTFE, PEEK	130	235	60

Souprava ventilová - pěticečná na konvenční nebo koplanární přírubu

str. 42/46

964

Objednávání

- pěticečná souprava - na konvenční nebo koplanární přírubu

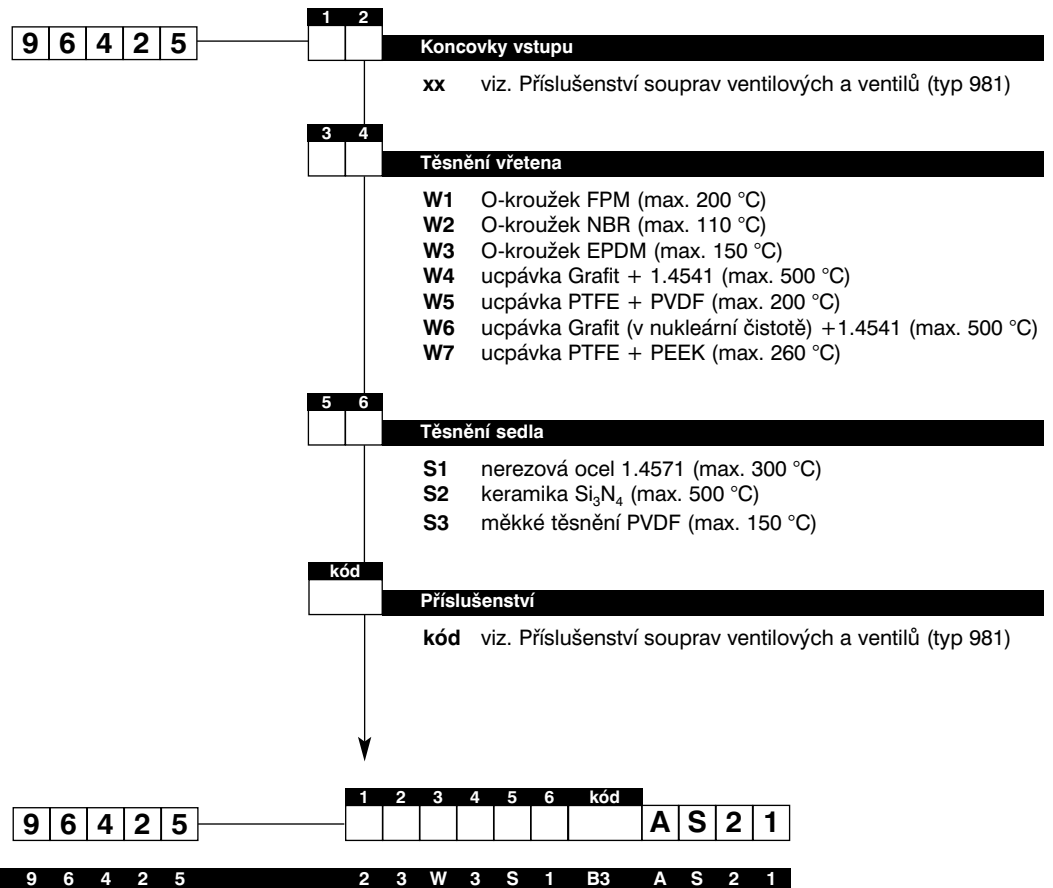

Souprava ventilová - pěticestná na konvenční nebo koplánární přírubu

str. 43/46

964

964 25 .. AS01

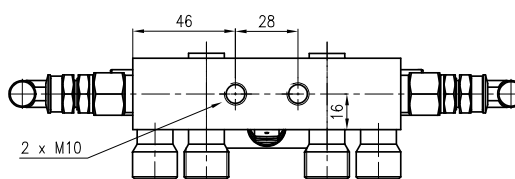
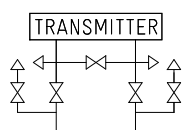
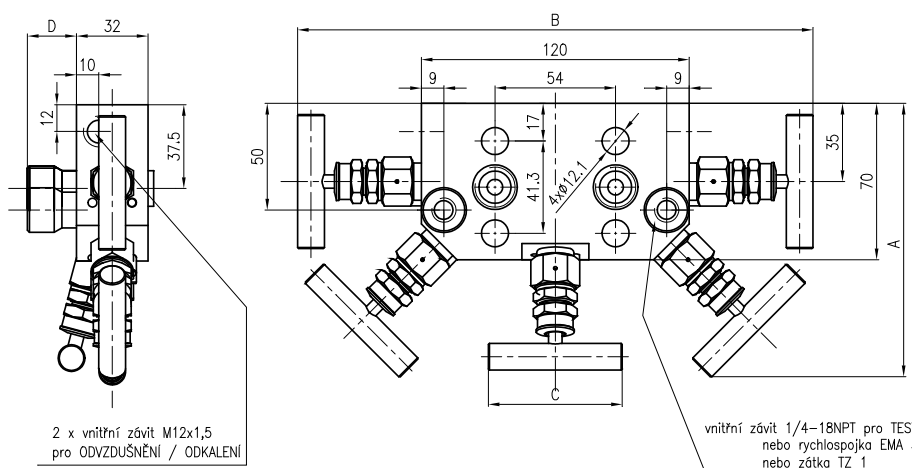

Materiál těsnění vřetena	A	B	C
FPM, NBR, EPDM	120	215	45
GRAFIT, PTFE, PEEK	130	235	60

Souprava ventilová - pěticestná na konvenční nebo koplanární přírubu

str. 44/51

964

Objednávání

- pěticestná souprava - na konvenční nebo koplanární přírubu

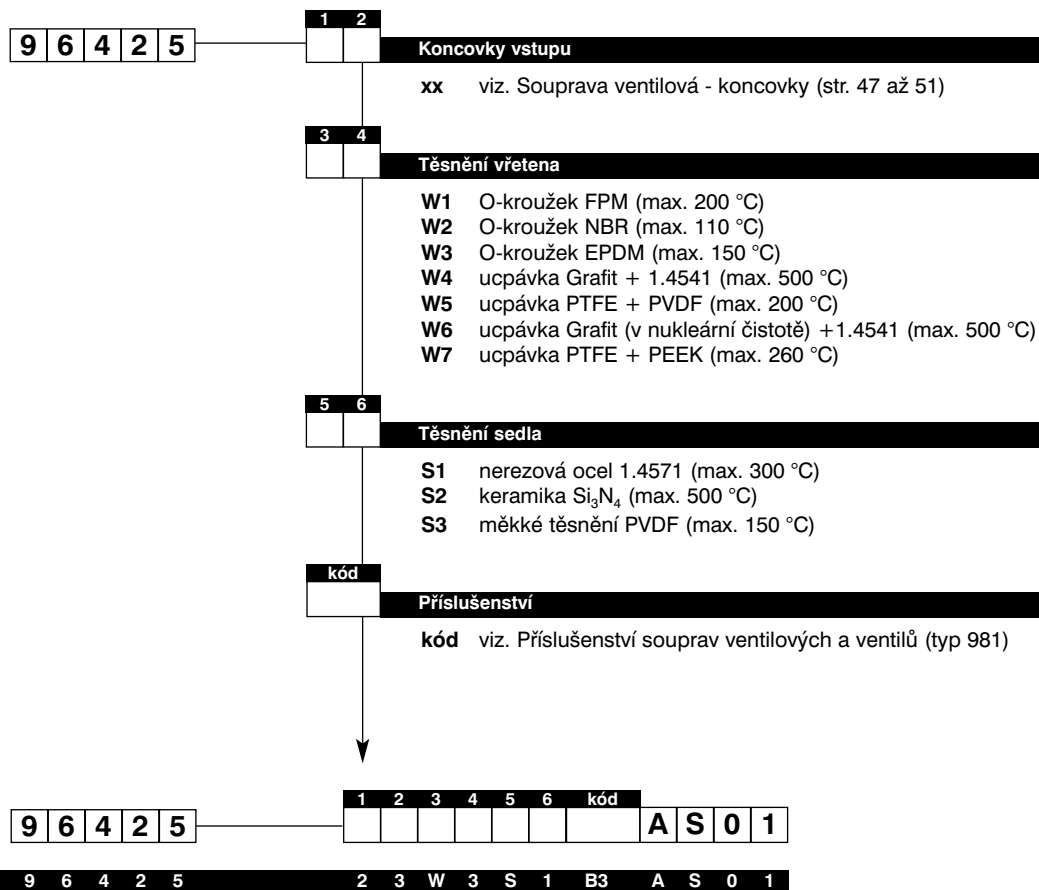

Souprava ventilová - pěticestná na konvenční nebo koplánární přírubu

str. 45/46

964

964 25 .. AS11

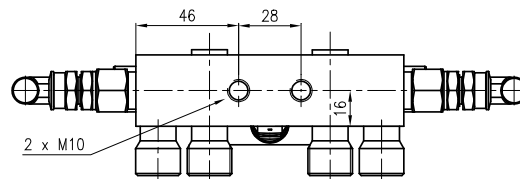
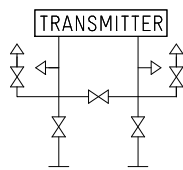
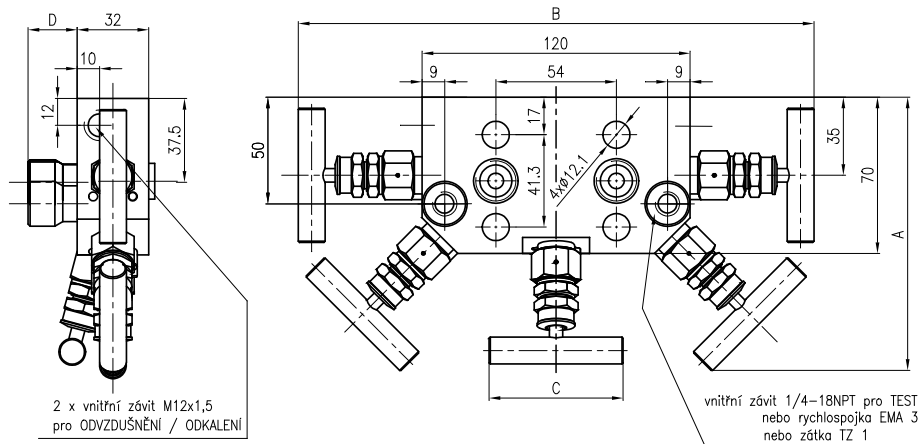

Materiál těsnění vřetena	A	B	C
FPM, NBR, EPDM	120	215	45
GRAFIT, PTFE, PEEK	130	235	60



Souprava ventilová - pěticečná na konvenční nebo koplanární přírubu

Objednávání

- pěticečná souprava - na konvenční nebo koplanární přírubu

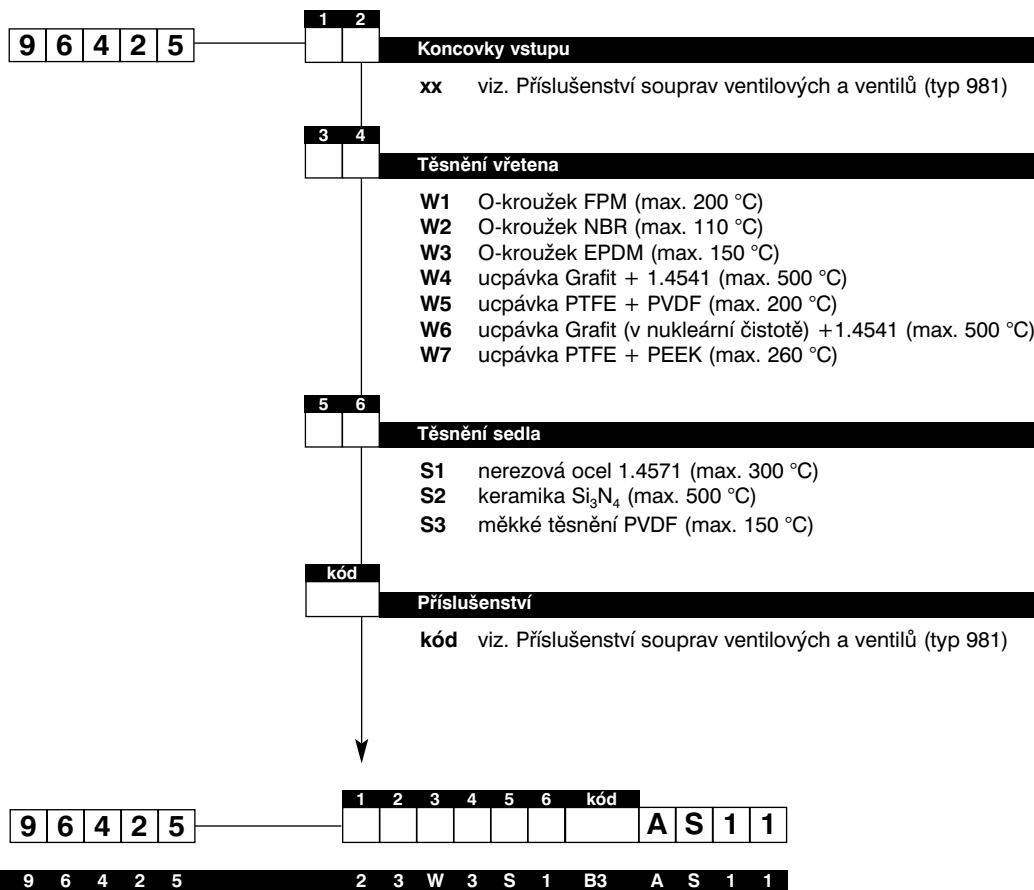

Distributor Slovakia: MaRweb.sk www.marweb.sk

MAHRLO s.r.o.
Ludmily Podjavorinskej 535/11
916 01 Stará Turá

mob.: +421 908 170 313
tel.: +421 32 776 03 62
fax: +421 32 776 21 56

web: www.marweb.sk
e-mail: slecka@mahrlo.sk
e-shop: www.marweb.sk